

brother

UPPER AND LOWER FEED LOCK STITCHER

AUTOMATIC THREAD TRIMMER SINGLE NEEDLE SEWING MACHINE WITH UPPER AND LOWER FEED LOCK STITCHER

OBER- UND UNTERTRANSPORT-VERRIEGELUNGSSTICHMASCHINE

VERRIEGELUNGSSTICHMASCHINE MIT OBER- UND UNTERTRANSPORT UND AUTOMATISCHEM FADE-NABSCHNEIDER

MACHINE A POINT PIQURE AVEC ENTRAINEMENTS SUPERIEUR ET INFERIEUR

MACHINE A COUDRE AVEC COUPE-FILS AUTOMATIQUE ET POINTS RIQURE AVEC ENTRAINEMENTS SUPERIEUR ET INFERIEUR

MAQUINA DE COSER DE TIPO DOBLE PESPUNTE CON ALIMENTACION SUPERIOR E INFERIOR

MAQUINA DE COSER DE TIPO DOBLE PESPUNTE DE UNA SOLA AGUJA CON ALIMENTACION SUPERIOR E INFERIOR Y CORTAHILOS AUTOMATICO

DB2-B797
DB2-B798

INSTRUCTION MANUAL

BEDIENUNGSANLEITUNG

MANUEL D'INSTRUCTIONS

MANUAL DE INSTRUCCIONES

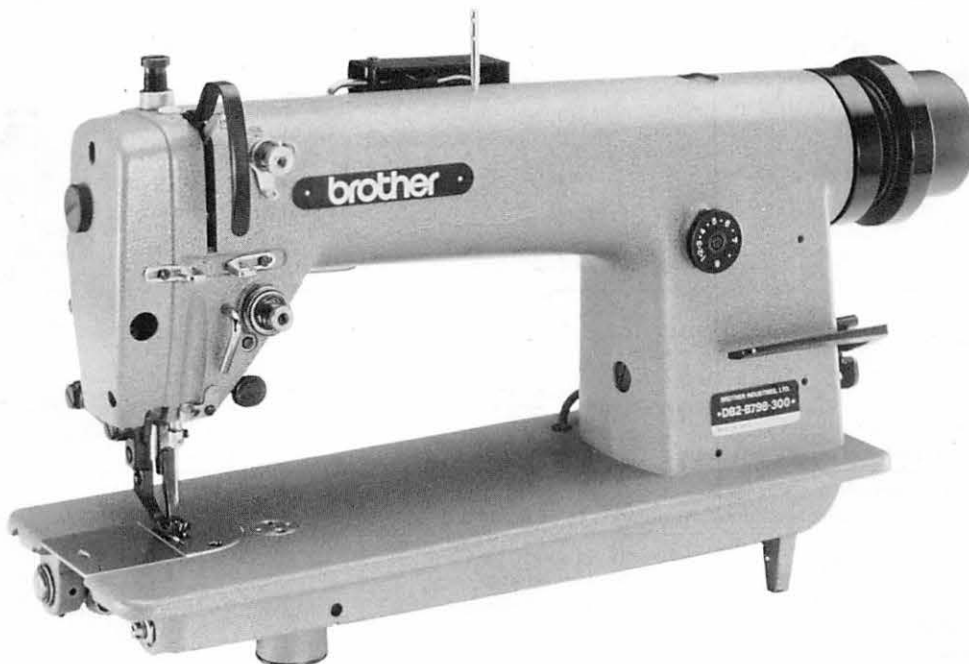

- ◆ Thank you very much for your purchase of a BROTHER sewing machine.
The full performance of your new sewing machine depends, above all, on correct operation.
Be sure to carefully read the following instructions before use.
- ◆ Vielen Dank, daß Sie sich für eine BROTHER-Nähmaschine entschieden haben.
Die Leistungsfähigkeit Ihrer neuen Nähmaschine hängt vor allem von der richtigen Bedienung ab.
Lesen Sie daher bitte vor Gebrauch diese Bedienungsanleitung sorgfältig durch.
- ◆ Nous vous remercions d'avoir acheté une machine à coudre BROTHER.
Les performances de votre nouvelle machine à coudre dépendent, avant tout, de son utilisation correcte.
Lisez attentivement les instructions suivantes avant utilisation.
- ◆ Muchas gracias por haber adquirido una máquina de coser BROTHER.
El buen rendimiento de su nueva máquina de coser depende sobre todo de su correcto funcionamiento.
No deje de leer cuidadosamente las instrucciones siguientes antes de comenzar a usarla.

Specifications / Technische Daten / Spécifications / Especificaciones

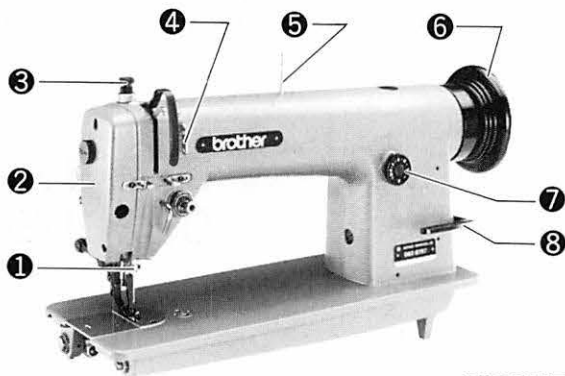

<DB2-B797>

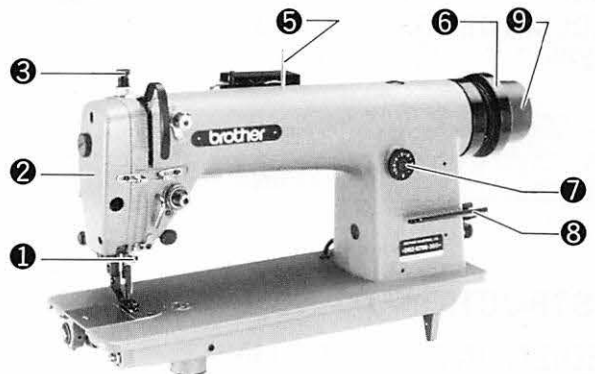

<DB2-B798>

- | | | |
|--|--|---|
| <p>1 Needle bar
Nadelstange
Barre aiguille
Barra de aguja</p> <p>3 Thread retainer
Fadendurchführung
Retenue de fil
Retenedor del hilo</p> <p>6 Pulley
Riemenscheibe
Poulie
Polea</p> | <p>2 Presser-regulation thumb screw
Stoffdrückerfuß-Regulierschraube
Vis à oreille du régulateur de pression
Tornillo de mariposa para regulación del prensatelas</p> <p>4 Pre-tension
Vorspannung
Pré-tension
Tensión preliminar</p> <p>7 Feed-reverse lever
Umkehrhebel
Levier d'inversion d'entraînement
Palanca de retroceso de la alimentación</p> | <p>5 Dial
Einstellscheibe
Cadran des points
Dial de la puntada</p> |
|--|--|---|



	-100	-300
Thread trimmer Fadenabschneider Coupe-fils Cortahilos	○	○
Quick reverse Schnellumkehr Marche inverse rapide Marcha atrás rápida	/	○

	DB2-B797	DB2-B798
Use/Verwendung Utilisation/Usó	For thick materials dicke Stoffe Pour tissus épais Tejidos gruesos	
Sewing speed/Nähgeschwindigkeit Vitesse de couture/Velocidad de costura	2000 spm	
Maximum stitch length/Max. Stichlänge Longueur maximale du point/Longitud maxima de la puntada	8 mm	9 mm
Presser foot height Stoffdrückerfußhöhe Hauteur du presseur Altura del pie del prensatelas	By presser bar lifter mit Stoffdrückerfußhebel Relevage de barre pression Con la barra del lavantador de prensatelas	8 mm
	By knee lifter mit Kniehebel Relevage au genou Con el levantador de rodilla	15 mm
Feed dog height/Transporteurhöhe Hauteur de la griffe d'entraînement Altura del alimentador	1.2 mm	
Needle/Nadel/Aiguille/Aguja	DPx17 # 23	

Installing the knee lifter
Montage des Kniehebels
Installation du relevage gu genou
Instalación del levantador de rodilla

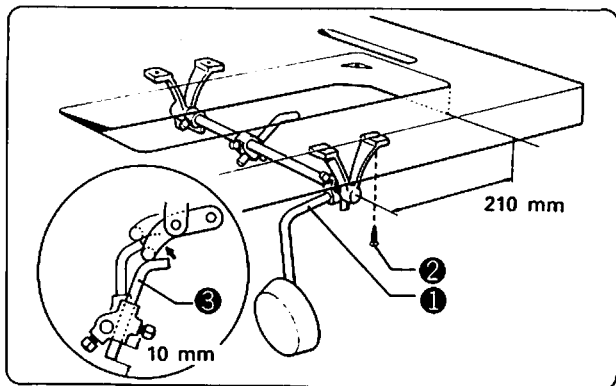

- ★ Install knee lifter assembly ① on the under side of the table with four screws ②.
- ★ Install the knee lifter complying bar ③ as shown in the figure above.
- ★ Den Kniehebel ① mit vier Schrauben ② an der Tischunterseite befestigen.
- ★ Die Kniehebelstange ③ wie in der Abbildung gezeigt anbringen.
- ★ Installer le dispositif de relevage au genou ① sous la table avec quater vis ②.
- ★ Installer la barre du dispositif de relevage au genou ③ comme indiqué sur le schéma ci-dessus.
- ★ Instalar el conjunto del levantador de rodilla ① en la parte inferior de la mesa con cuatro tornillos ②.
- ★ Instalar la barra de conexión del levantador de rodilla ③ tal como aparece en la figura anterior.

Installing the oil pan
Montage der Ölwanne
Installation du réservoir d'huile
Instalación del depósito de aceite

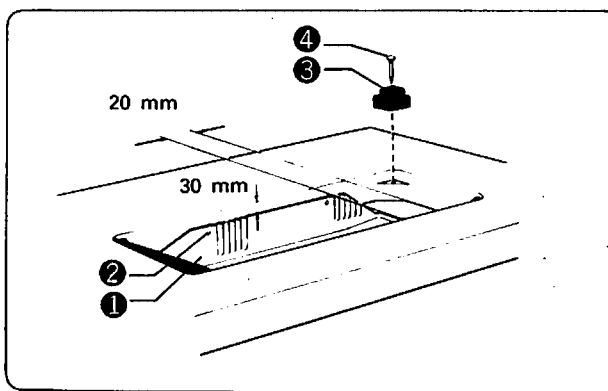

- ★ Install oil pan ① in the hollow of the table with four nails ②.
- ★ Install head cushion ③ on the four corners of the table with nails ④.
- ★ Die Ölwanne ① in die Tischöffnung einsetzen und mit vier Nägeln ② befestigen.
- ★ Die Dämpfer ③ an den vier Ecken mit Nägeln ④ befestigen.
- ★ Installer le réservoir d'huile ① dans la cavité de la table avec quatre clous ②.
- ★ Installer l'amortisseur de la tête ③ aux quatre coins de la table avec les clous ④.
- ★ Instalar el depósito ① en el hueco de la mesa con cuatro clavos ②.
- ★ Instalar el amortiguador de cabeza ③ en las cuatro esquinas de la mesa con los clavos ④.

Setting the cushions at the four corners / Aufstellung der Maschine
Mise en place des tampons aux quatre coins / Colocación de almohadillas en las cuatro esquinas

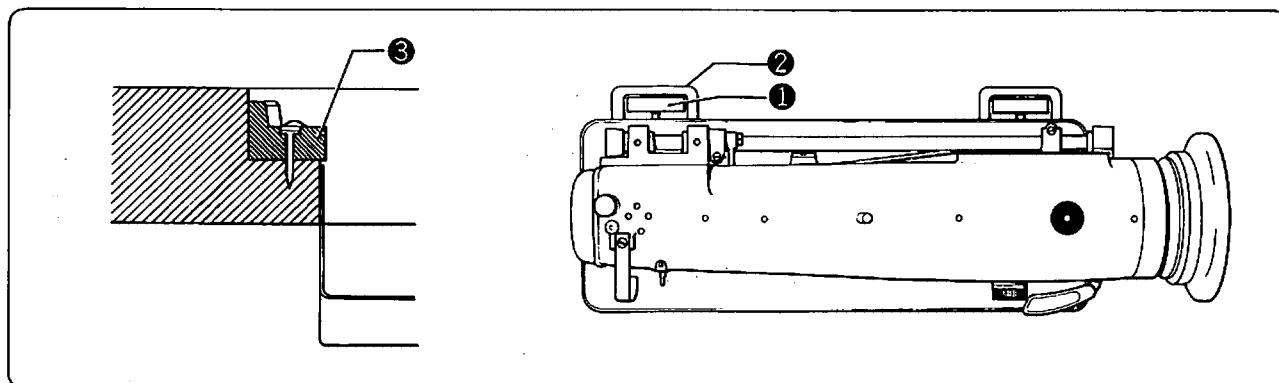

- ★ Put the hinges ① into the holes of the bed and adjust them to the rubber hinge ②, then place the machine onto the head cushions ③ for head at four corners.
- ★ Die Scharniere ① in die Aussparungen einsetzen und mit den Gummis ② ausrichten. Danach das Maschinenoberteil auf die vier Gummiunterlagen ③ stellen.
- ★ Mettre les charnières ① dans les trous du socle et les régler avec la base caoutchouc articulée ②. Placer la machine sur les quatre amortisseur ③ de la tête aux quatre coins.
- ★ Ponga las bisagras ① en los agujeros de la base y ajuste éstas a la base de hule de las bisagras ② entonces coloque la cabeza de la máquina en las almohadillas de la cabeza ③ que hay en las cuatro esquinas.

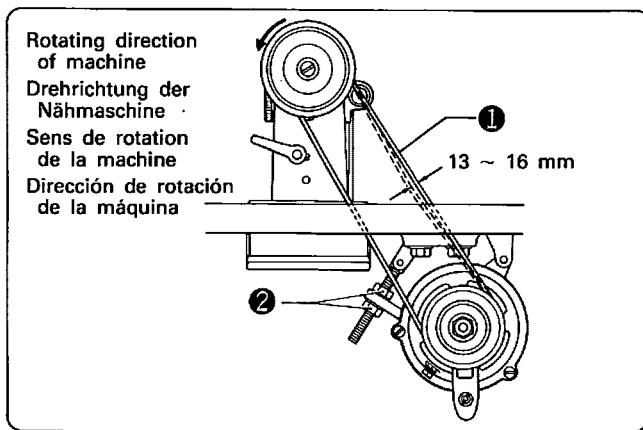

How to install the belt

- ★ The correct operating direction of the machine is counterclockwise as viewed from the pulley side.
- ★ Press belt ① with your thumb, and adjust the belt tension by turning nut ② so that the belt ① can be depressed 13 ~ 16 mm with a finger.

Gurtmontage

- ★ Von der Riemenscheibe aus betrachtet muß die Maschine gegen den Uhrzeigersinn laufen.
- ★ Den Gurt ① mit dem Daumen drücken. Mit der Mutter ② die Gurtspannung so einstellen, daß der Gurt ① 13 bis 16 mm nachgibt.

Installation de la courroie

- ★ Le sens exact de la marche de la machine est en sens liverse des aiguilles d'une montre, vu du côté de la poulie.
- ★ Appuyer sur la courroie ① avec le pouce et ajuster la tension de la courroie en tournant l'écrou ② de sorte que la fièche soit de 13 ~ 16 mm.

Manera de colocar la correa

- ★ El sentido de funcionamiento correcto de la máquina es hacia la izquierda si se mira desde el lado de la polea.
- ★ Habrá que apretar la correa ① con el pulgar y regular la tensión de la misma haciendo girar la tuerca ② de manera tal que la correa ceda hacia adentro de unos 13 a 16 mm.

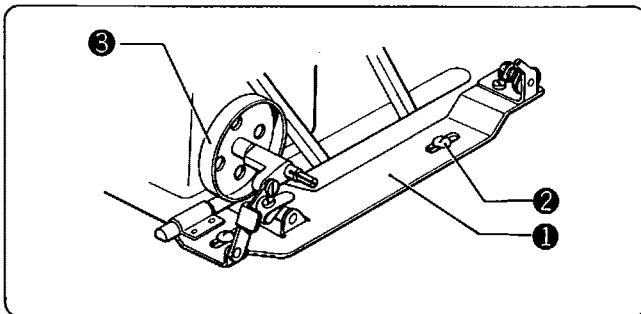

How to install the bobbin winder

- ★ Install the bobbin winder ① to the table with two screws ②.
(Install it so that the bobbin winder pulley ③ will not slip.)

Montage des Spulers

- ★ Den Spuler ① mit zwei Schrauben ② am Tisch befestigen.
(Dis Spulerscheibe ③ darf nicht rutschen.)

Installation du bobineur

- ★ Installer le bobineur ① sur la table avec 2 vis ②.
(L'installer de façon que la poulie du bobineur ③ ne glisse pas.)

Cómo instalar la canillera

- ★ Instalar la canillera ① en la mesa mediante dos tornillos ②.
(Instalarla de forma que la polea de la canillera ③ no se deslice.)

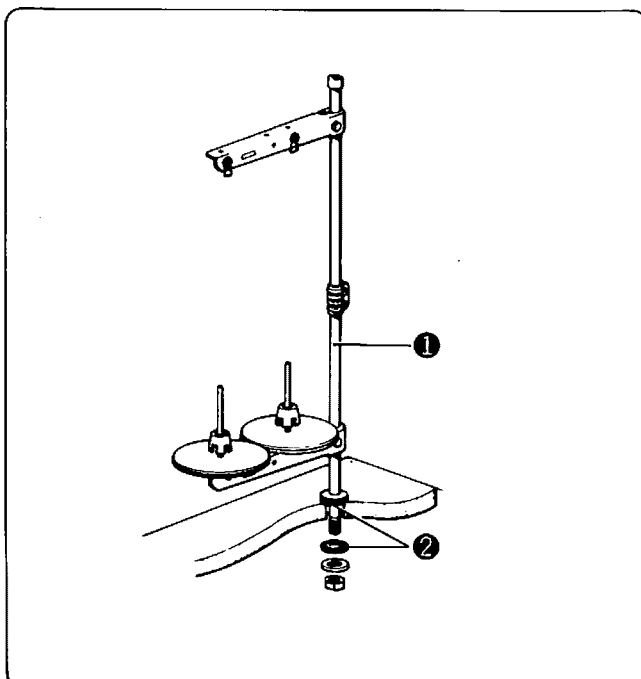

To attach the spool stand (optional parts)

- ★ Attach the spool stand ① at the right rear corner of the table with the screw ②.

Montage des Spulenträgers (Sonderzubehör)

- ★ Den Spulenträger ① an der rechten hinteren Tischecke mit Unterlegscheiben und Mutter ② befestigen.

Installation du porte-bobines (Pièces en option)

- ★ Placer le porte-bobines ① dans le coin arrière droit de la table avec les vis de bois à tête ronde ②.

Para colocar el porta-conos (Piezas opcionales)

- ★ Colocar el parta-conos ① en la esquina trasera derecha de la mesa con el tornillo ②.

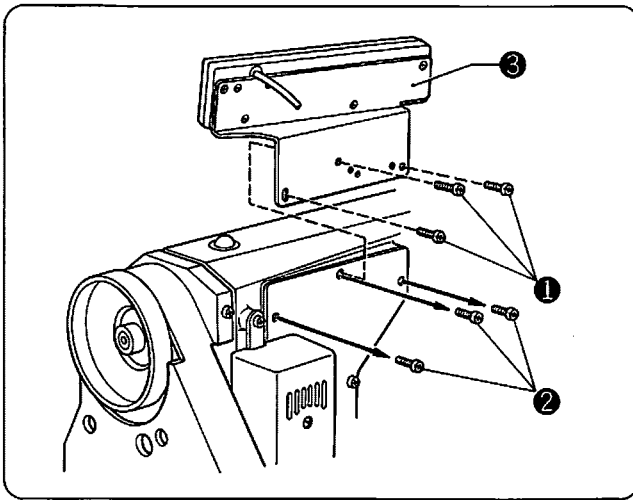

Operation box installation

- Installation on the machine head (ex.: DB2-748)
- 1. Remove the three screws ① in the back of the arm bed.
- 2. Of the six long screws, use the long screws ② that are the same diameter as screws ①.
- 3. Mount operation box bracket ③ on the back of the arm bed with screws ②.

Einbau des Bedienungskastens

- Montage am Maschinenoberteil (z.B. DB2-748)
- 1. Die drei Schrauben ① an der Rückseite des Arms lösen.
- 2. Von den sechs langen Schrauben die langen Schrauben ② verwenden, die den gleichen Durchmesser wie die Schrauben ① haben.
- 3. Die Kastenhalterung ③ mit den Schrauben ① an der Rückseite des Arms montieren.

Installation du boîtier des commandes

- Installation sur la tête de la machine (par exemple: DB2-748)
- 1. Retirer les trois vis ① sur l'arrière du socle du bras.
- 2. Parmi les six longues vis, utiliser celles ② dont la section est identique à celle des vis ①.
- 3. Monter le support du boîtier de commande ③ sur l'arrière du socle du bras à l'aide des vis ②.

Instalación de la caja de controles

- Instalación de la cabeza de la máquina (DB2-B748)
- 1. Quitar los tres tornillos de fijación ① en la parte trasera de la mesa del brazo.
- 2. De los seis tornillos largos, usar los tornillos largos ② del mismo diámetro que los tornillos ①.
- 3. Instalar la ménsula de la caja de controles ③ en la parte trasera del brazo con tornillos ②.

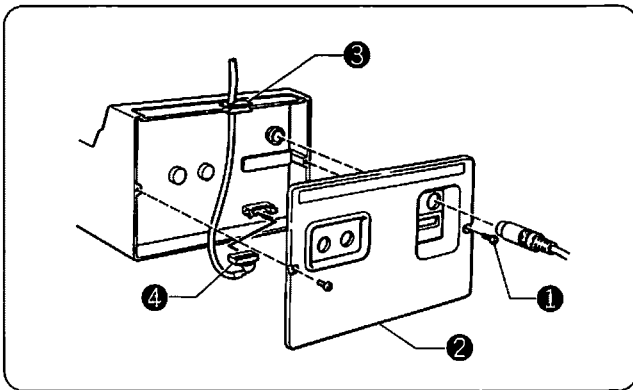

- Connecting the cord
- 1. Remove screws ①, and remove face plate ②.
- 2. Connect operation box connector ③ to the circuit board.
- 3. Fit the rubber cushion ④ over the cord, and fit the cord in the control box, being careful not to damage the cord.
- ※ When removing face plate ②, unplug the synchronizer.

- Kabelanschluß
- 1. Die Schrauben ① lösen um die Stirnplatte ② abzunehmen.
- 2. Den Kastenstecker ③ an der Schaltplatine anschließen.
- 3. Die Gummidurchführung ④ über das Kabel ziehen und das Kabel sorgfältig am Kasten befestigen.
- ※ Zum Abnehmen der Stirnplatte ② muß der Synchronisator gelöst werden.

○ Branchement du cordon

- 1. Retirer les vis ① et déposer la plaque frontale ②.
- 2. Brancher le connecteur du boîtier des commandes ③ sur la plaque de circuit.
- 3. Introduire le cordon dans le passe-fil en caoutchouc ④ et mettre le cordon en place dans le boîtier des commandes, en veillant à ne pas endommager le cordon.
- ※ Lors de la dépose de la plaque frontale ②, débrancher le synchroniseur.

○ Conexión del cable

- 1. Quitar los tornillos ① y desmontar la placa frontal ②.
- 2. Conectar el conector de la caja de controles ③ en el tablero de circuitos.
- 3. Colocar la almohadilla de caucho ④ sobre el cable y encajar el cable en la caja de controles, cuidando de no dañar el cable.
- ※ Cuando se desmonta la placa frontal ② se debe desenchufar el sincronizador

Lubrication / Schmierung / Lubrification / Lubricación

- ★ Supply two or three drops of BROTHER specified oil (white spindle oil #70) at each of the points indicated by an arrow.
- ★ Täglich vor Arbeitsbeginn 2–3 Tropfen weißes Nähmaschinenöl (#70) von Brother an die mit Pfeilen bezeichneten Stellen aufragen.
- ★ Mettre deux ou trois gouttes d'huile spéciale BROTHER (huile machine) dans tous les points indiqués par une flèche chaque jour avant utilisation.
- ★ Colocar dos o tres gotas del aceite especificado BROTHER (aceite blanco white spindle oil N° 70) en todos los puntos indicados con agujas, diariamente, antes de comenzar a utilizar la máquina.

DB2-B797

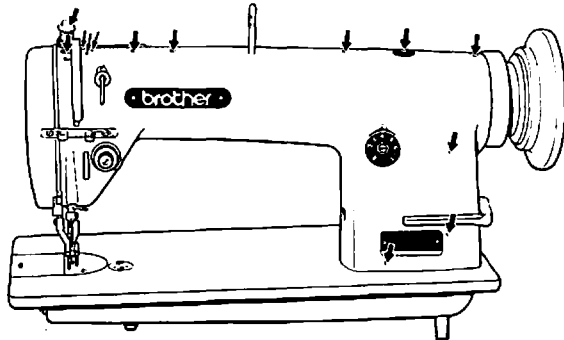

DB2-B798

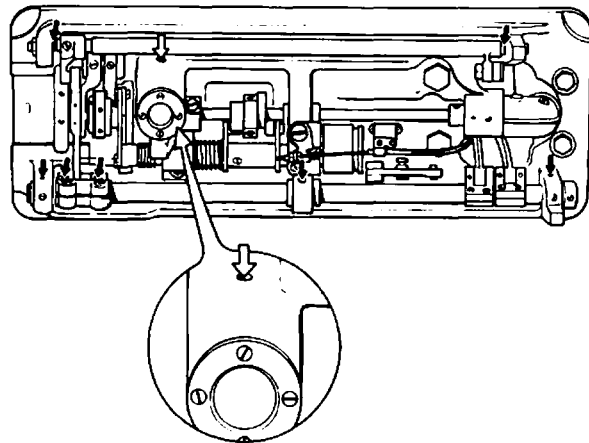
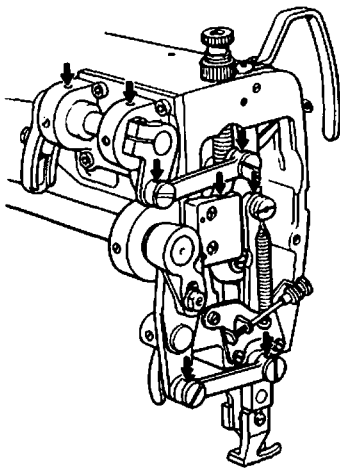
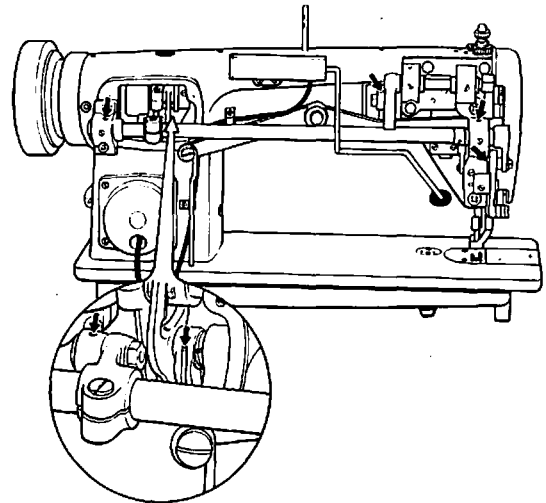
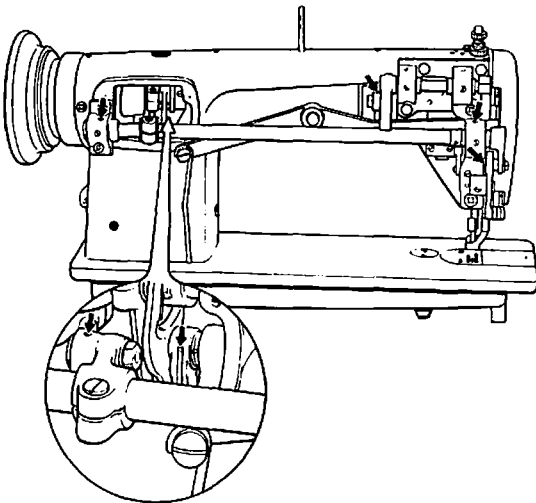
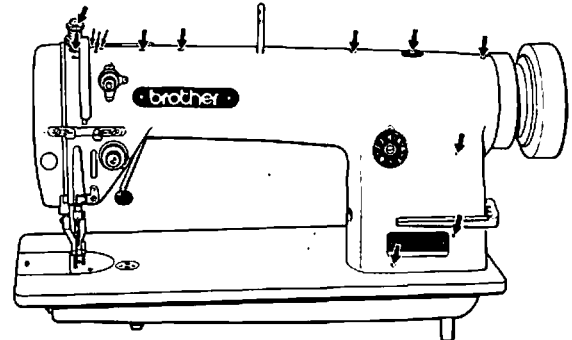

- The rotary hook is automatically lubricated from the auxiliary tank.
- When filling the tank, add oil until seen in the oil sight glass as indicated by the arrow above.
- Die Greiferschmierung erfolgt automatisch von einem Behälter.
- Öl bis zur Pfeilmarkierung des Sichtglases auffüllen.
- La lubrification du crochet par le réservoir auxiliaire se fait automatiquement.
- Mettre de l'huile jusqu'à ce que la jauge soit remplie à la hauteur de la flèche.
- La lubricación del cangrejo desde el tanque subsidiario se hace automáticamente.
- Colocar aceite hasta que el nivel del aceite en el indicador alcance el punto indicado por la flecha.

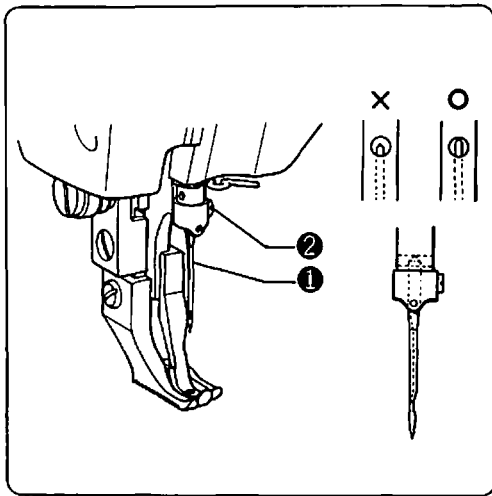

Attachment of the needle

- ★ Insert the needle ① completely, making sure that the long groove of the needle is on the left, and tighten it with the needle clamping screw ②.

Befestigung der Nadel

- ★ Die Nadel ① ganz hineinschieben, wobei sich die Nadelrille links befinden muß. Dann die Nadel mit der Klemmschraube ② befestigen.

Mise en place de l'aiguille

- ★ Introduire l'aiguille ① à fond. S'assurer que sa gorge se trouve à gauche, puis serrer à l'aide de la vis de serrage de l'aiguille ②.

Manera de colocar la aguja

- ★ Meter bien la aguja ① asegurándose de que la ranura larga de la misma quede hacia la izquierda apretando luego la misma con el tornillo de sujeción de la aguja ②.

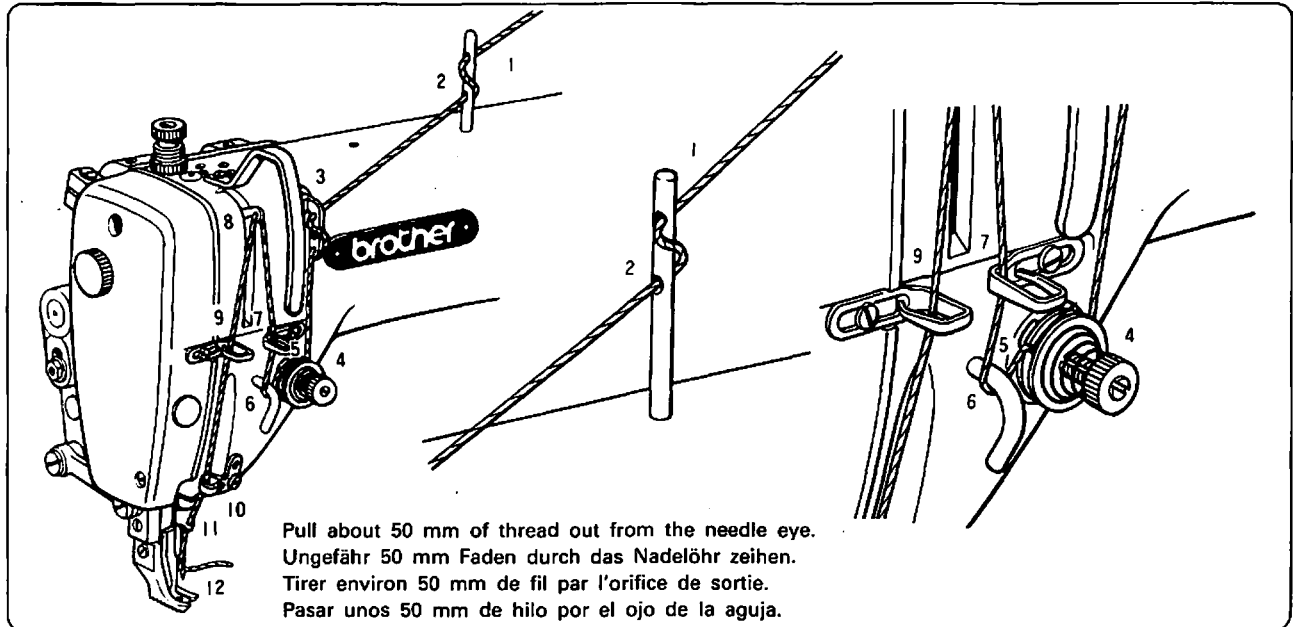

Pull about 50 mm of thread out from the needle eye.
 Ungefähr 50 mm Faden durch das Nadelöhr ziehen.
 Tirer environ 50 mm de fil par l'orifice de sortie.
 Pasar unos 50 mm de hilo por el ojo de la aguja.

Upper threading

- ★ Raise the thread take-up lever to the highest position.
- ★ Pass thread through the needle eye from left to right.

Obere Fadenführung

- ★ Den Fadenabnahmehebel ganz nach oben stellen.
- ★ Den Faden von links nach rechts durch das Nadelöhr ziehen.

Enfilage supérieur

- ★ Lever le guide-fil au maximum.
- ★ Passer le fil par le châs de gauche à droite.

Enhebrado superior

- ★ Alzar la palanca tira-hilo lo más alto posible.
- ★ Pasar el hilo por el ojo de la aguja de izquierda a derecha.

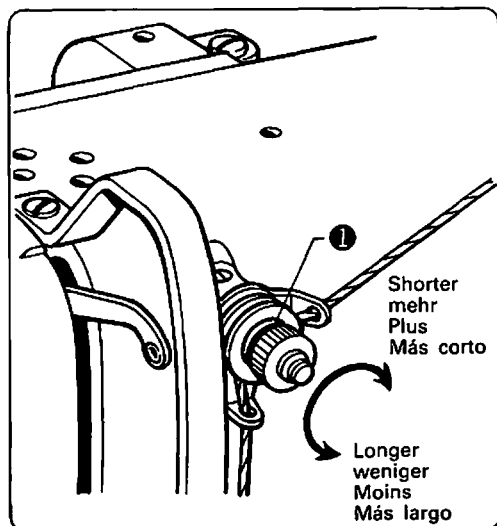

Needle thread remainder. DB2-B798

- ★ Turn the adjustment nut ① so that the length of the upper thread after thread trimming is about 35 ~ 40 mm.

Oberfadenlänge DB2-B798

- ★ Die Einstellmutter ① so drehen, daß die Oberfadenlänge nach dem Abschneiden ungefähr 35 ~ 40 mm beträgt.

Quantité restante de fil d'aiguille DB2-B798

- ★ Régler l'écrou de réglage ① en le tournante de sorte que la longueur du fil supérieur soit environ de 35 à 40 mm après le coupe-fils.

Cantidad de hilo superior que todavía queda sobrante DB2-B798

- ★ Regular el tornillo de ajuste ① haciéndolo girar de manera que el largo del hilo superior después de cortar el hilo oscile entre 35 y 40 mm.

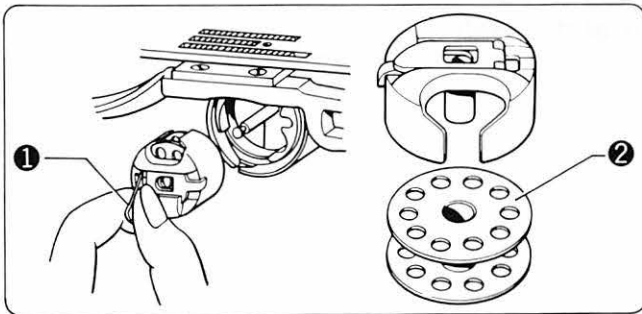

Removal of the bobbin case

1. Pull the latch of the bobbin case ① out. Then remove the bobbin case from the rotary hook.
2. The bobbin ② will come out when the latch is released.

Herausnehmen der Spulenkapsel

1. Die Sperrlasche der Spulenkapsel ① herausklappen. Dann die Spulenkapsel vom Greifer nehmen.
2. Die Spule ② fällt heraus, wenn die Sperrlasche losgelassen wird.

Dépose de la canette

1. Lever le clip du boîtier de la canette ①. Sortir le boîtier de la canette du crochet rotatif.
2. La canette ② sortira lorsque le clip est relâché.

Manera de sacar la caja de la bobina

1. Tirar para arriba el cerrojo de la caja de la bobina ①. Después sacar la caja de la bobina del cangrejo.
2. La bobina ② saldrá al soltar el cerrojo.

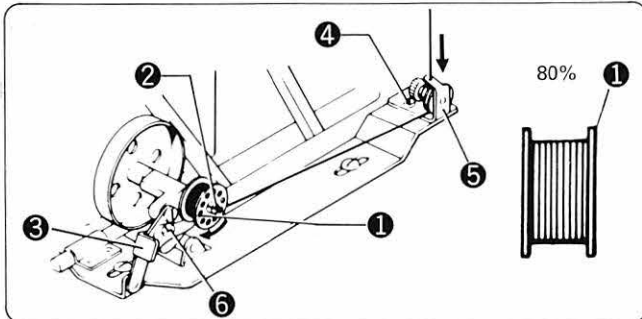

Lower threading

1. Push the bobbin ① onto the bobbin winder spindle ②.
2. Push the bobbin winder push-button ③ completely.
3. Turn the thread around the bobbin a few turns in the direction of the arrow, and then run the machine.
4. If the thread cannot be wound evenly, loosen the screw ④ and move the bobbin winder guide ⑤ to the right or left as necessary.

*To wind additional thread onto the bobbin, tighten the screw ⑥.

Untere Fadenführung

1. Die Spule ① auf die Spulen-Aufwickelspindel ② stecken.
 2. Die Spulen-Aufwickeltaste ③ ganz hineindrücken.
 3. Den Faden einige Male in Pfeilrichtung um die Spule wickeln, und dann die Maschine betätigen.
 4. Falls der Faden ungleich aufgewickelt wird, die Schraube ④ lösen und die Spulen-Aufwickelführung ⑤ so weit nach rechts oder links schieben, wie es notwendig ist.
- *Falls mehr Faden auf die Spule aufgewickelt werden soll, die Schraube ⑥ festziehen.

Enfilage inférieur

1. Mettre la canette ① sur l'axe porte-canette ②.
 2. Pousser à fond le bouton-poussoir ③ de la canette.
 3. Faire quelques tours de fil sur la canette dans la fièche, et mettre la machine en marche.
 4. Si le fil ne s'enroule pas d'une manière régulière, desserrer la vis ④, et déplacer le guide de la canette ⑤ vers la droite ou la gauche selon la nécessité.
- *Pour enrouler plus de fil sur la canette, serrer la vis ⑥.

Enhebrado inferior

1. Empujar la bobina ① hacia el eje ② del devanador de bobinas.
 2. Apretar el botón del devanador de bobinas ③ bien fuerte.
 3. Darle varias vueltas al hilo alrededor de la bobina en el sentido indicado por la flecha, y poner en marcha la máquina.
 4. En caso que el hilo no es enrolle parejo, habrá que aflojar el tornillo ④ moviendo la guía del devanador de bobinas ⑤ hacia la derecha o hacia la izquierda según se requiera.
- *Para enrollar más hilo en la bobina, habrá que apretar el tornillo ⑥.

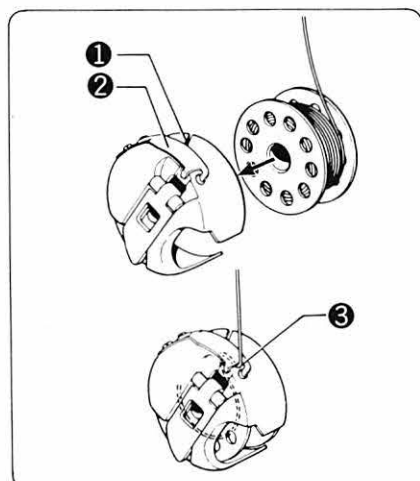

Threading the bobbin case

1. Insert the bobbin into the bobbin case.
2. Pass the thread through the slot ① and under the lower thread adjustment spring ②.
3. Pull the thread through the delivery eye ③ at one end of the lower thread adjustment spring ②.

Fadenführung in der Spulenkapsel

1. Die Spule in die Spulenkapsel stecken.
2. Den Faden durch den Schlitz ① und unter die Unterfaden-Einstellfeder ② führen.
3. Den Faden durch das Zufuhrloch ③ am Ende der Unterfaden-Einstellfeder ② ziehen.

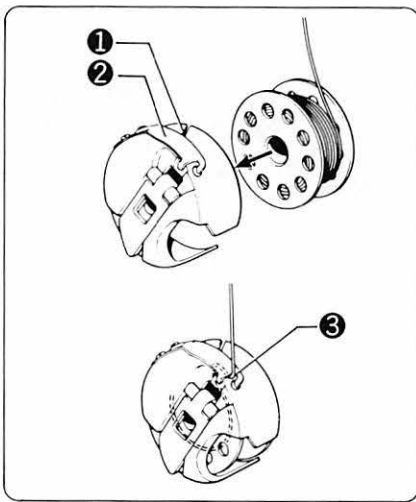

Enfilage du boîtier de la canette

1. Mettre la canette dans le boîtier de la canette.
2. Passer le fil dans la fente ① et sous le ressort de réglage du fil inférieur ②.
3. Tirer le fil par le châs de passage ③ à l'une des extrémités du ressort de réglage du fil inférieur.

Enhebrado de la caja de la bobina

1. Meter a bobina en la caja de la bobina.
2. Pasar el hilo por la ranura ① y por debajo del resorte de ajuste del hilo inferior ②.
3. Tirar el hilo a través del ojo de alimentación ③ en una de las puntas del tornillo de ajuste del hilo inferior ②.

More tension
größere Spannung
La tension augmente
Más tensión

Less tension
geringere Spannung
La tension diminue
Menos tensión

Less tension
geringere Spannung
La tension diminue
Menos tensión

More tension
größere Spannung
La tension augmente
Más tensión

Stitches when upper thread tension is too low.
Die obere Fadenspannung ist zu gering.
Points lorsque la tension du fil supérieur est trop faible.
Puntadas cuando la tensión del hilo superior es poca.

Correct stitches
Richtige Fadenspannung
Points corrects
Puntadas bien hechas

Stitches when upper thread tension is too high.
Die obere Fadenspannung ist zu groß.
Points lorsque la tension du fil supérieur est trop forte.
Puntadas cuando la tensión del hilo superior es excesiva.

Thread tension

- ★ Turn the lower thread tension adjustment screw ① so that the bobbin case will slip down of its own weight when it is suspended with the end of the thread held by hand.
- ★ Lower the presser foot and adjust the upper thread tension with tension screw. ②.

Fadenspannung

- ★ Mittels der Unterfaden-Einstellschraube ① die Spannung des unteren Fadens so einstellen, daß die Spulenkapsel durch ihr Eigengewicht nach unten rutscht, wenn sie vom Faden gleitet.
- ★ Den Nähfuß aufsetzen und mittels der Oberfaden-Einstellschraube ② die Spannung des oberen Fadens einstellen.

Tension de fil

- ★ Régler la tension du fil inférieur au moyen de la vis de réglage de la tension du fil inférieur ① de sorte que le boîtier de la canette glisse de son propre poids lorsqu'il est suspendu par le fil inférieur, l'extrémité de celui-ci étant tenue dans la main.
- ★ Baisser le pied-de-biche et régler la tension du fil supérieur au moyen de la vis de réglage de la tension du fil supérieur ②.

Tensión del hilo

- ★ Regular la tensión del hilo inferior usando el tornillo correspondiente de ajuste de tensión del hilo inferior ① de manera tal que la caja de la bobina se caiga por su peso al suspenderla del hilo inferior sujetando la punta del hilo con la mano.
- ★ Bajar el prensatelas y regular la tensión del hilo superior usando el tornillo correspondiente de ajuste de la tensión del hilo superior ②.

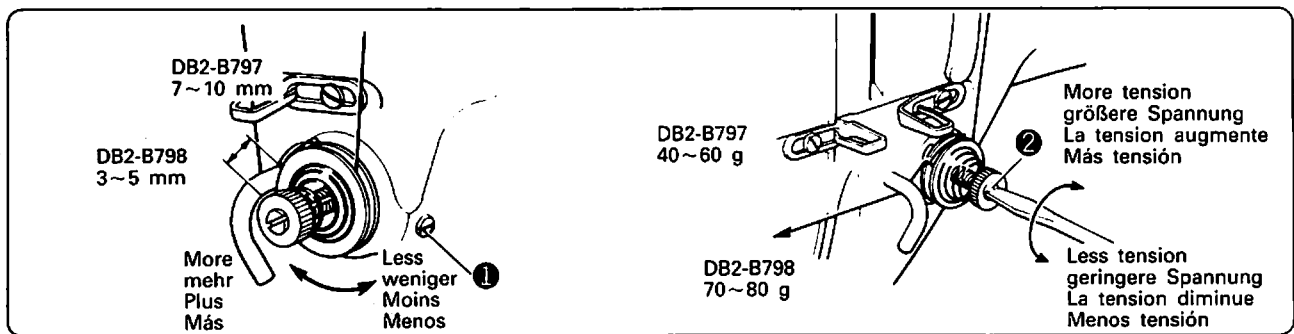

Tension spring

DB2-B797

★ The standard operation range of the tension spring is about 7 ~ 10 mm. The standard tension at this time is about 40 ~ 60 g.

DB2-B798

★ The standard operation range of the tension spring is about 3 ~ 5 mm. The standard tension at this time is about 70 ~ 80 g.

- ★ To adjust the operation range of the tension spring, loosen the screw ❶, and turn the upper thread tension assembly.
- ★ To adjust the tension of the tension spring, fit a screwdriver into the slot, and turn the tension stud ❷ as appropriate.

Faden-Abnahmefeder

DB2-B797

★ Der Abstand der Faden-Abnahmefeder beträgt normalerweise 7 ~ 10 mm. Dabei ist die Spannung ungefähr 40 ~ 60 g.

DB2-B798

★ Der Abstand der Faden-Abnahmefeder beträgt normalerweise 3 ~ 5 mm. Dabei ist die Spannung ungefähr 70 ~ 80 g.

- ★ Um den Abstand der Abnahmefeder einzustellen, die Schraube ❶ lösen und die obere Fadenspannungsvorrichtung drehen.
- ★ Um die Spannung der Abnahmefeder einzustellen, einen Schraubenzieher in den Schlitz stecken und die Spannungsschraube ❷ in die entsprechende Richtung drehen.

Ressort du levier du fil

DB2-B797

★ La plage de fonctionnement standard du levier du fil est 7 à 10 mm environ. La tension standard à ce moment est de 40 à 60 g environ.

DB2-B798

★ La plage de fonctionnement standard du ressort du levier du fil est de 3 à 5 mm environ. La tension standard à ce moment est de 70 à 80 g environ.

- ★ Dans le but de régler la plage de fonctionnement de ressort du levier du fil, desserrer la vis ❶ et tourner le bloc supérieur de la tension du fil.
- ★ Dans le but de régler la tension du ressort du levier du fil, introduire un tournevis dans la fente et tourner le goujon de tension ❷ selon la nécessité.

Resorte de toma del hilo

DB2-B797

★ El funcionamiento ordinario que abarca el resorte de toma del hilo es de unos 7 a 10 mm. La tensión ordinaria en tal caso es de unos 40 a 60 gramos.

DB2-D798

★ El funcionamiento ordinario que abarca el resorte de toma del hilo es de unos 3 a 5 mm. La tensión ordinaria en tal caso es de unos 70 a 80 gramos.

- ★ Cuando se quiera regular el radio abarcado por el resorte de toma del hilo, habrá que aflojar el tornillo ❶ y hacer girar todo el conjunto de la tensión del hilo superior.
- ★ Para regular al tensión del resorte de toma del hilo, habrá que meter un destornillador en la ranura haciendo luego girar el espárrago tensor ❷ como corresponda.

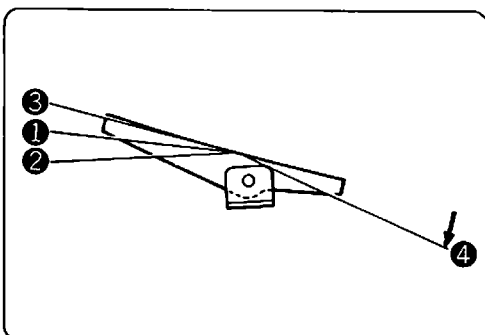

Operation of the treadle DB2-B798

1. Confirm that the motor runs smoothly at low speed when the treadle is pressed lightly to position ❶, and that it runs at high speed when the treadle is pressed to position ❷.
2. Confirm that the sewing machine stops at the needlesown position when the treadle is positioned at the neutral ❸ position after the front part of the treadle is pressed.
3. Confirm that the sewing machine stops at the needleup position after a single rotation of the knife when the treadle is pressed to return it to position ❹ (or when it returns to the neutral position ❸ after it has been returned to position ❹).

Bedienung des Pedals DB2-B798

1. Überprüfen Sie: Der Motor läuft ruhig bei niedriger Drehzahl, wenn das Pedal nur leicht in die Stellung ① niedergedreten wird; und der Motor läuft schnell, wenn das Pedal in die Stellung ② niedergedreten wird.
2. Überprüfen Sie: Wenn der vordere Teil des Pedals in die Ruhestellung ③ niedergedreten wird, hält der Motor an und die Nadel bleibt unten im Nähgut.
3. Überprüfen Sie: Wenn der hintere Teil des Pedals bis in die Stellung ④ niedergedreten wird, hält der Motor an, das Messer dreht sich einmal und die Nadel ist oben in Hochstellung. (Auch wenn das Pedal nach der Stellung ④ in die Ruhestellung ③ gestellt wird.)

Fonctionnement de la pédale DB2-B798

1. Vérifier que le moteur tourne régulièrement à vitesse lente lorsque la pédale est doucement amenée à la position ①, et que la vitesse augmente lorsque la pédale est amenée à la position ②.
2. Vérifier que la machine à coudre s'arrête avec l'aiguille en position basse lorsque la pédale se trouve en position neutre ③ après que la partie avant de la pédale est appuyée.
3. Vérifier que la machine à coudre s'arrête avec l'aiguille en position haute après une seule rotation du couteau lorsque la pédale est appuyée pour la ramener à la position ④ (ou lorsqu'elle retourne à la position neutre ③ après avoir été à la position ④).

Funcionamiento del pedal DB2-B798

1. Cerciorarse ei el motor funciona como es debido a poca velocidad al apretar levemente el pedal en la posición ① y si lo hace a alta velocidad al apretarlo hasta la posición ②.
2. Cerciorarse si la máquina se detiene en la posición con la aguja bajada al poner el pedal en la posición neutra ③ después de haber apretado la parte del pedal.
3. Cerciorarse de que la máquina de coser se detenga en la posición con la aguja levantada después de un solo giro de la cuchilla al apretar el pedal para hacerlo volver la posición ④ (como también cuando vuelve a la posición neutra ③ después de que se lo haya hecho volver a la posición ④).

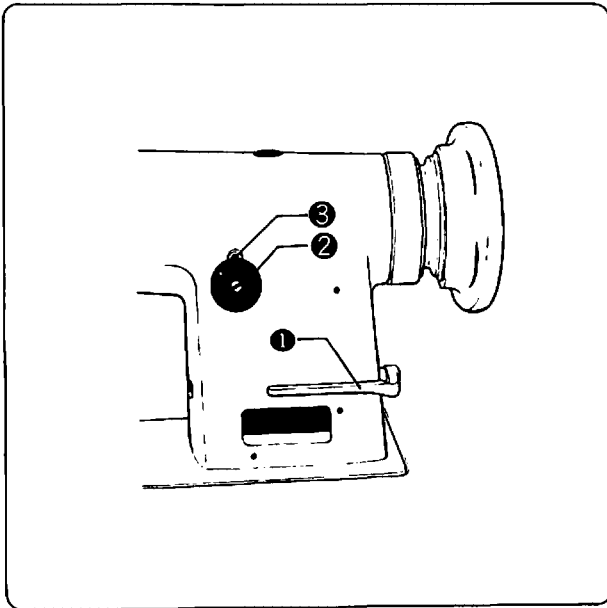

Adjustment of stitch length

- ★ Push the reverse feed lever ① halfway down, turn the dial ② until the desired number is aligned with the pin ③ at the top, and release the reverse feed lever ①.
- ★ The larger the number, the longer will be the stitch.
- ★ The reverse sewing device is the automatic resetting type. The work will be fed backward when the reverse feed lever ① is depressed, and forward again when it is released.

Einstellen der Stichtlänge.

- ★ Den Rücklaufhebel ① halb nach unten drücken, das Rädchen ② so weit drehen, bis die gewünschte Zahl unter dem oberen Stift ③ steht, und dann den Rücklaufhebel ① zurückstellen.
- ★ Je größer die Zahl, desto länger ist der Stich.
- ★ Die Rücklaufvorrichtung schaltet sich automatisch um. Solange der Rücklaufhebel ① niedergedrückt wird, läuft die Maschine in umgekehrter Richtung; wenn der Hebel losgelassen wird, läuft die Maschine wieder nach vorne.

Réglage de la longueur des points

- ★ Baisser le levier de marche inverse ① de moitié de sa course, tourner la cadran ② jusqu'à ce que le numéro désiré soit aligné avec la goupille ③ située sur le dessus, et relâcher le levier de marche inverse ①.
- ★ Plus grand est le numéro, plus long est le point.
- ★ Le dispositif de couture en marche inverse est du type à remise en marche avant automatique. La couture se fera en marche inverse lorsque le levier de marche inverse ① est appuyé. Le levier relâché, la couture en marche avant est automatique.

Ajuste de la longitud de puntada

- ★ Empujar la palanca de alimentación para marcha atrás ① hacia abajo, hasta la mitad, girar el disco ② hasta que el número buscado quede alineado con el pasador ③ en la parte de arriba y volver a soltar la palanca de alimentación para marcha atrás ①.
- ★ Cuanto mayor sea el número, más larga será la puntada.
- ★ El dispositivo para costura marcha atrás es uno de tipo de reposición automática. O sea, teniendo apretada la palanca de la alimentación de marcha atrás ①, el trabajo se realizará para atrás volviendo a hacerse para adelante al soltar dicha palanca.

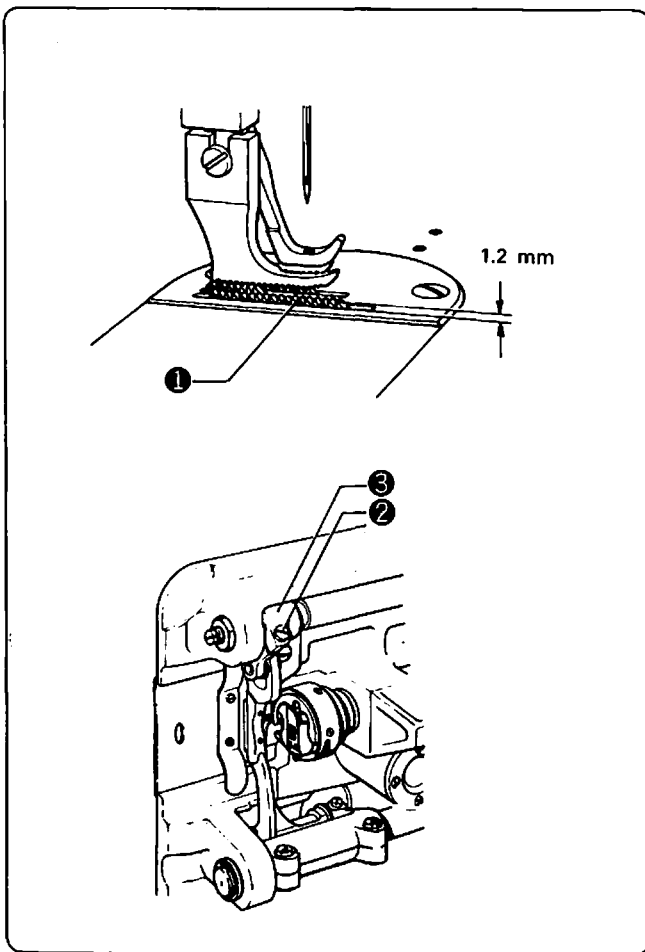

Adjustment of feed dog height

- ★ When the feed dog ① is at its highest position above the needle plate, the standard height is 1.2 mm.
- ★ To adjust the height of the feed dog ①, move it to the highest position above the needle plate, loosen the set screw ②, and raise or lower the feed lifting arm ③.

Einstellung der Transporteurhöhe

- ★ Wenn der Transporteur ① in der höchsten Stellung über der Stichplatte steht, muß die Höhe 12 mm betragen.
- ★ Zur Einstellung der Höhe den Transporteur ① ganz nach oben stellen, die Stellschraube ② lösen und den Transporteurhebel ③ verschieben.

Réglage de la hauteur de la griffe d'entraînement

- ★ La hauteur standard est de 1.2 mm lorsque la griffe d'entraînement ① est à sa position la plus haute au-dessus de la plaque à aiguille.
- ★ Pour régler la hauteur de la griffe d'entraînement ①, la placer à sa plus haute position au-dessus de la plaque à aiguille, desserrer la vis d'arrêt ②, et lever ou abaisser le bras élévateur ③.

Ajuste de la altura del alimentador

- ★ Cuando el alimentador ① se encuentra en su posición máxima por encima de la placa de aguja, la altura normal es de 1.2 mm.
- ★ Para ajustar la altura del alimentador ①, moverlo a su posición máxima por encima de la placa de aguja, aflojar el tornillo de fijación ②, y levantar o bajar el brazo levantador de alimentación ③.

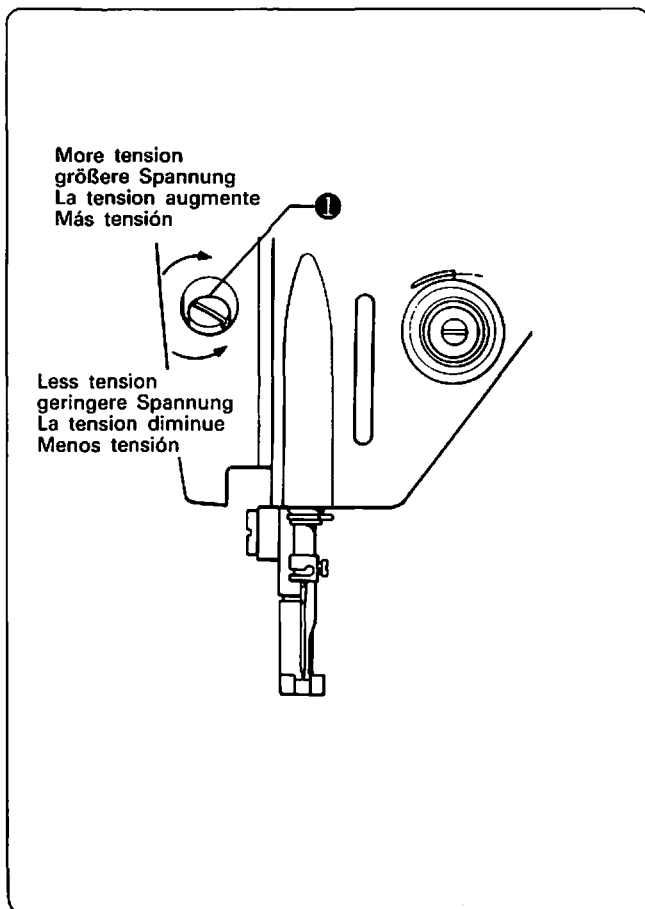

Adjustment of feed dog pressure

- ★ The feed dog pressure can be increased by turning the adjustment screw ① to the right, and can be decreased by turning it to the left.
- ★ For easily damaged material, the feed dog pressure and holding pressure should be decreased.

Einstellung des Transporteurdrucks

- ★ Der Transporteurdruck kann durch Drehen der Einstellschraube ① nach rechts stärker, bzw. durch Drehen nach links schwächer eingestellt werden.
- ★ Für empfindliches Nähgut muß der Druck des Transporteurs schwach eingestellt werden.

Réglage de la force de l'entraînement

- ★ Pour augmenter la force de l'entraînement, tourner la vis de réglage ① vers la droite; pour diminuer la force de l'entraînement, tourner la vis vers la gauche.
- ★ Pour une couture sur tissu fragile, la force de l'entraînement et la pression de maintien doivent être faibles.

Ajuste de la presión del prensatelas

- ★ Se puede aumentar la presión del pie del prensatelas girando el tornillo de ajuste ① hacia la derecha y se puede aflojar girándolo hacia la izquierda.
- ★ Cuando se utilizan tejidos delicados la presión del pie del presatelas y la presión de sujeción deben ser suaves.

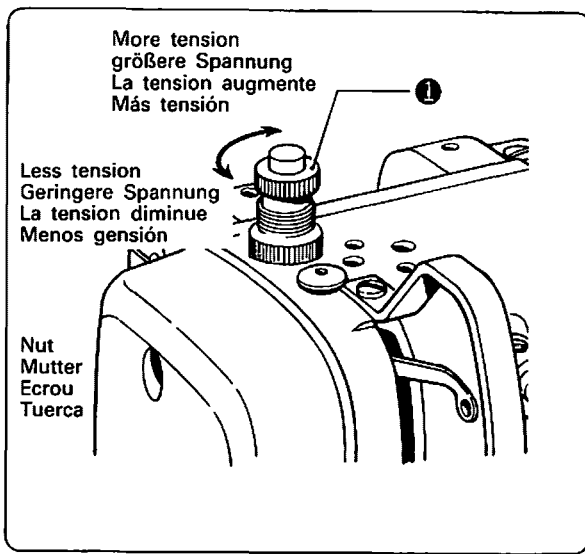

Adjustment of presser foot pressure

★ The pressure on material during sewing must be as weak as possible but still enough to prevent slippage. Adjust, if necessary, by using the adjustment screw ①.

* Loosen the adjustment nut before adjusting.

Einstellung des Stoffdrückerfußdrucks

★ Beim Nähen sollte der Druck auf das Nähgut so gering wie möglich sein, aber groß genug, daß die Stoffe nicht verrutschen. Wenn nötig, mit der Schraube ① einstellen.

* Vor der Einstellung die Mutter lösen.

Réglage de la pression du pied-de-biche

★ La pression appliquée sur le tissu pendant la couture doit être aussi faible que possible tout en empêchant tout patinage. Régler, si nécessaire, en utilisant la vis de réglage ①.

* Avant de procéder au réglage, desserrer l'écrou de réglage.

Ajuste de la presión del pie del prensatelas

★ La presión sobre los tejidos durante la costura debe ser lo más floja posible pero sin que se produzcan deslizamientos de los tejidos. Ajustarla si fuera necesario utilizando el tornillo de ajuste ①.

* Aflojar la tuerca de ajuste antes de realizar este ajuste.

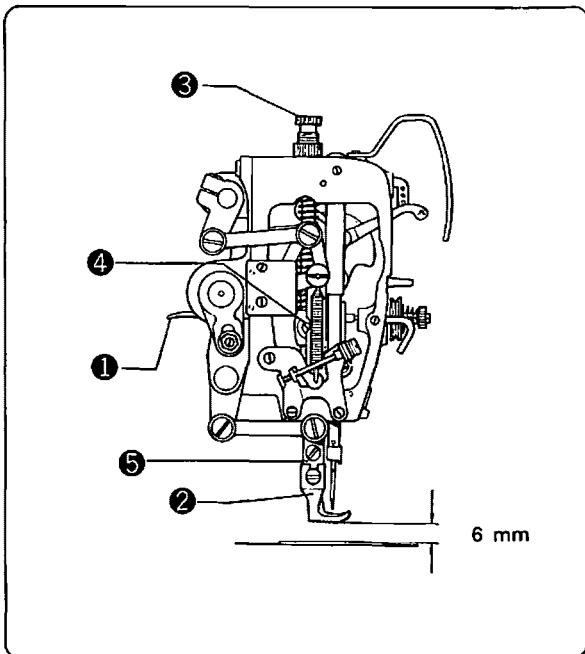

Presser foot height

1. The standard height of the presser foot ② is 6 mm when the presser foot is raised with the presser bar lifter lever ①.

2. The height of the presser foot ② can be adjusted by turning the pressure regulating thumb screw ③ and raising the presser bar lifter lever ① without applying pressure.

3. Remove the oil cap and loosen the screw ④; adjust the presser foot height by raising or lowering the presser bar ⑤.

Höhe des Stoffdrückerfußes

1. Die Normalhöhe des Stoffdrückerfußes ② beträgt 6 mm, wenn er mit dem Hubhebel ① hochgestellt ist.

2. Die Höhe des Stoffdrückerfußes ② kann geregelt werden, indem Sie die Rändelschraube zur Andruckregelung ③ drehen und den Hubhebel der Stoffdrückerstange ① vorsichtig hochziehen.

3. Die Abdeckkappe abnehmen, die Schraube ④ lösen und die Höhe des Stoffdrückerfußes durch Verschieben der Stoffdrückerstange ⑤ nach oben oder unten einstellen.

Hauteur du pied-de-biche

1. La hauteur standard du pied-de-biche ② est de 6 mm quand le pied-de-biche est relevé avec la barre de relevage ①.

2. La hauteur du pied-de-biche ② peut être réglée en tournant la vis à main de réglage de pression ③ et en relevant le relevage ① de la barre aiguille sans donner de pression.

3. Enlever le bouchon de la plaque de face et desserrer la vis ④. Régler la hauteur du pied-de-biche en relevant ou en abaissant la barre de pied-de-biche ⑤.

Altura del prensatelas

1. La altura normal del prensatelas ② es de 6 mm cuando el prensatelas está elevado por el levantador de la barra del prensatelas ①.

2. La altura del prensatelas ② puede ser ajustada girando el tornillo de mariposa regulador de la presión ③ y subiendo el levantador de la barra del prensatelas ① sin aplicar presión.

3. Quite la tapa de la placa frontal y afloje el tornillo ④; ajuste la altura del prensatelas subiendo o bajando la barra del prensatelas ⑤.

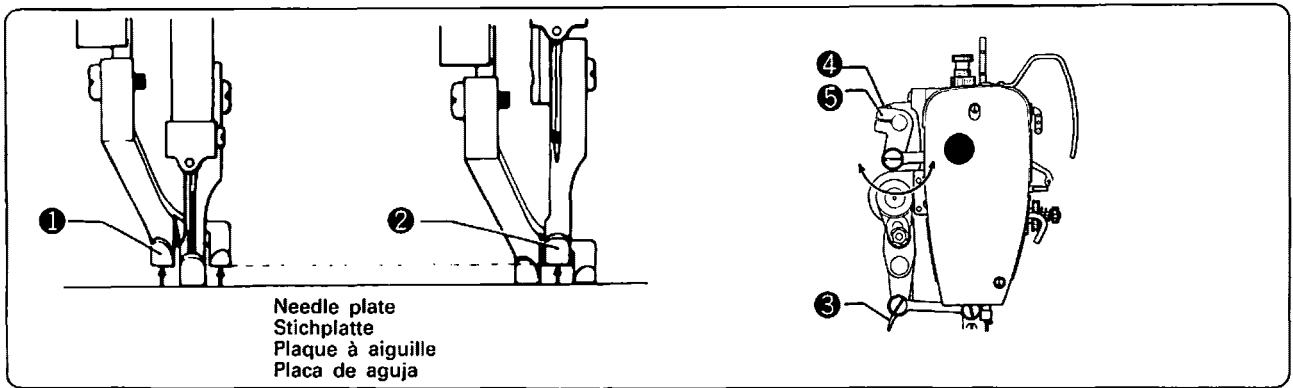

1. Vertical movement of feed foot and presser foot.

- ★ The feed foot ① and presser foot ② move vertically one after another.
- ★ Adjust the height of feed foot ① and presser foot ② so that they are equal or the presser foot ② is a little lower, when feed foot ① and presser foot ② are each in the up position.
Place the thread take-up lever at the lowest position, and lower the presser bar lifter ③.
Adjust the left side of the upper feed lifting arm ⑤ by moving it clockwise or counterclockwise by loosening screw ④.
Move clockwise Both feet will rise equally.
Move counterclockwise The presser foot will rise less.

1. Bewegung des oberen Transporteurs und des Stoffdrückerfußes

- ★ Der obere Transporteur ① und der Stoffdrückerfuß ② bewegen sich abwechselnd nach oben und unten.
- ★ Die Höhe am obersten Punkt des oberen Transporteurs ① und des Stoffdrückerfußes ② gleich oder den Stoffdrückerfuß ② ein wenig tiefer einstellen.
Den Fadenabnahmehebel in die unterste Position stellen und den Stoffdrückerfußhebel ③ nach unten stellen.
Die linke Seite des oberen Transporteurarms ⑤ durch Drehen der Schraube ④ einstellen.
Drehen nach rechts gleiche Höhe.
Drehen nach links Tieferstellen des Stoffdrückerfußes

1. Mouvement relatif vertical du pied entraîneur et du pied-de-biche

- ★ Le mouvement vertical du pied d'entraînement ① et du pied-de-biche ② est alternatif.
- ★ Régler la hauteur du pied d'entraînement ① et du pied-de-biche ② de telle sorte que les deux hauteurs soient égales ou celle du pied-de-biche ② un peu plus basse lorsque le pied d'entraînement ① et le pied-de-biche ② se déplacent à leur position supérieure maximum.
Placer le levier de passe-fil à sa position la plus basse et sous le relevage de la barre ③ du pied-de-biche.
Régler le côté gauche du bras supérieur ⑤ de levée de l'entraînement en le tournant dans le sens des aiguilles d'une montre ou dans le sens inverse en desserrant la vis ④.
En le déplaçant dans le sens des aiguilles d'une montre Distances égales
En le déplaçant dans le sens inverse Le temps de levée du pied-de-biche sera lent.

1. Movimiento vertical del pie de alimentación superior y del pie del prensatelas.

- ★ Los movimientos verticales del pie de alimentación superior ① y del pie del prensatelas ② se van alternando cíclicamente.
- ★ Ajustar la altura del pie de alimentación superior ① y del pie del prensatelas ② para que las alturas sean iguales o el pie del prensatelas ② quede un poco más bajo cuando el pie de alimentación superior ① y el pie del prensatelas ② se mueven a su posición superior.
Colocar la palanca del tirahilos a su posición inferior y bajar el levantador de la barra del prensatelas ③.
Ajustar el lado izquierdo del brazo superior de elevación del pie de alimentación superior ⑤ moviéndolo hacia la derecha o hacia la izquierda para aflojar el tornillo ④.
Girándolo hacia la derecha la altura se hará igual.
Girándolo hacia la izquierda la altura del pie del prensatelas será menor.

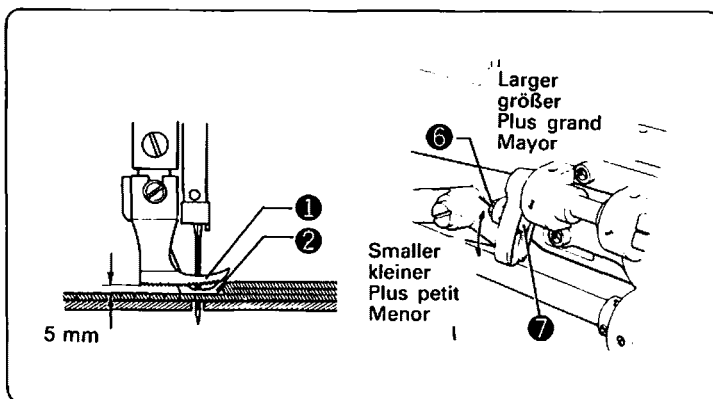

2. Feed foot and presser foot height.

- ★ Feed foot ① and presser foot ② height is 2 ~ 5 mm.
Loosen nut ⑥ to raise or lower upper feed lifting shaft ⑦.
Highest position : 5 mm
Lowest position : 2 mm

2. Hub des oberen Transporteurs und des Stoffdrückerfußes

★ Der Hub des oberen Transporteurs ① und des Stoffdrückerfußes ② beträgt 2 ~ 5 mm.

Die obere Transporteurachse ⑦ kann eingestellt werden, wenn die Mutter ⑥ gelöst und die Achse verschoben wird.
Höchste Position : 5 mm Tiefste Position : 2 mm

2. Amplitude du mouvement vertical du pied entraîneur et du pied-de-biche

★ La hauteur du déplacement vertical du pied d'entraînement ① et du pied-de-biche ② est de 2 ~ 5 mm.

Régler l'arbre supérieur ⑦ de la levée d'entraînement en le déplaçant vers le haut ou le vase en desserrant l'écrou ⑥ pour convenir au travail.

Position la plus haute : 5 mm Position la plus basse : 2 mm

2. Altura de funcionamiento del pie de alimentación superior y del pie del pensatelas.

★ La altura de funcionamiento vertical de pie alimentación superior ① y del pie del pensatelas ② es de 2 ~ 5 mm.

Ajustar el brazo superior del eje de elevación del pie de alimentación superior ⑦ moviéndolo hacia arriba o hacia abajo aflojando el tornillo ⑥ según el tipo de trabajo a realizar.

Posición más alta : 5 mm Posición más baja : 2 mm

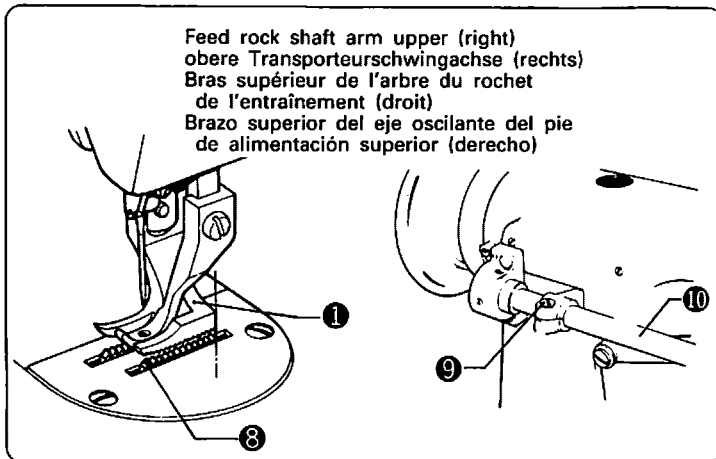

3. Feeding foot adjustment in back and forth directions.

★ The rear edge of feed foot ① and the rear edge of feed dog ③ should be approximately aligned. Adjust it by loosening screw ⑨ and turning the upper feed rock shaft ⑩.

3. Einstellen der oberen Transporteurposition

★ Die hintere Kante des oberen Transporteurs ① und des Stoffdrückerfußes ③ müssen ungefähr aufeinander ausgerichtet sein. Die Schraube ⑨ lösen und die obere Transporteurschwingachse ⑩ drehen.

3. Situation horizontale (avant/arrière) du pied entraîneur

★ Mettre à niveau le bord du pied entraîneur ① avec le bord de la dent d'entraînement ③.

Desserrer la vis ⑨, et régler en tournant l'axe d'entraînement horizontal supérieur ⑩.

3. Adjuste del movimiento horizontal hacia adelante y hacia atrás del pie de alimentación.

★ El borde trasero del pie de alimentación ① y el borde trasero del alimentador inferior ③ se deben colocar alineados.

Aflojar el tornillo ⑨ y girar el brazo superior del eje oscilante del pie de alimentación superior ⑩.

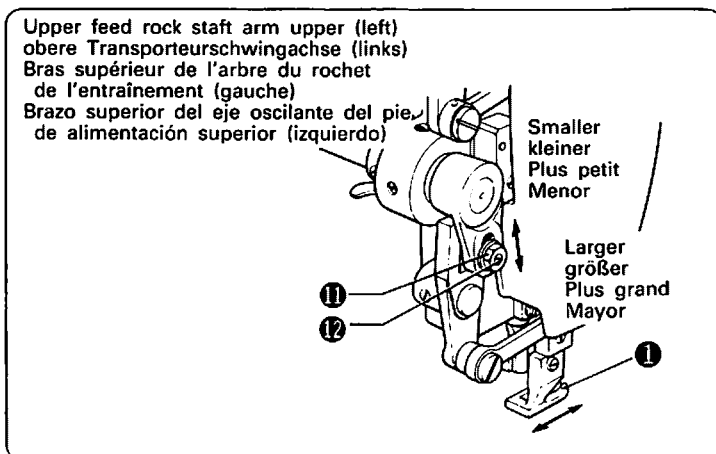

4. Feed foot stroke

★ The standard ratio of feed foot to feed dog stroke is 1:1; i.e. they should feed an equal amount of material.

Feed foot stroke can be adjusted if necessary. Loosen nut ⑪, and vertically shift the roller stud ⑫ as necessary.

Then retighten nut ⑪.

4. Einstellen des obere Transporteurvorschubs

★ Das Standardverhältnis zwischen unterem und oberem Transporteur ① beträgt 1:1.

Der Vorschub des oberen Transporteurs ① kann eingestellt werden.

Die Mutter ⑪ lösen und die Schwingachse ⑫ verstellen.

4. Quantité d'entraînement des griffes et du pied entraîneur

★ Le rapport standard entre l'entraînement des griffes et du pied entraîneur ① est de 1:1.

Vous pouvez changer la longueur du pied entraîneur ① en fonction des conditions de la couture.

La régler en desserrant l'écrou ⑪ et en déplaçant l'arbre ⑫.

4. Cantidad de alimentación del pie de alimentación superior.

★ La relación estándar de la cantidad de alimentación del alimentador inferior ① con respecto al pie de alimentación superior es 1:1.

Se puede cambiar la cantidad de alimentación del pie de alimentación superior ① según el tipo de costura.

Ajustarlo aflojando el tornillo ⑪ y balancear el eje oscilante ⑫.

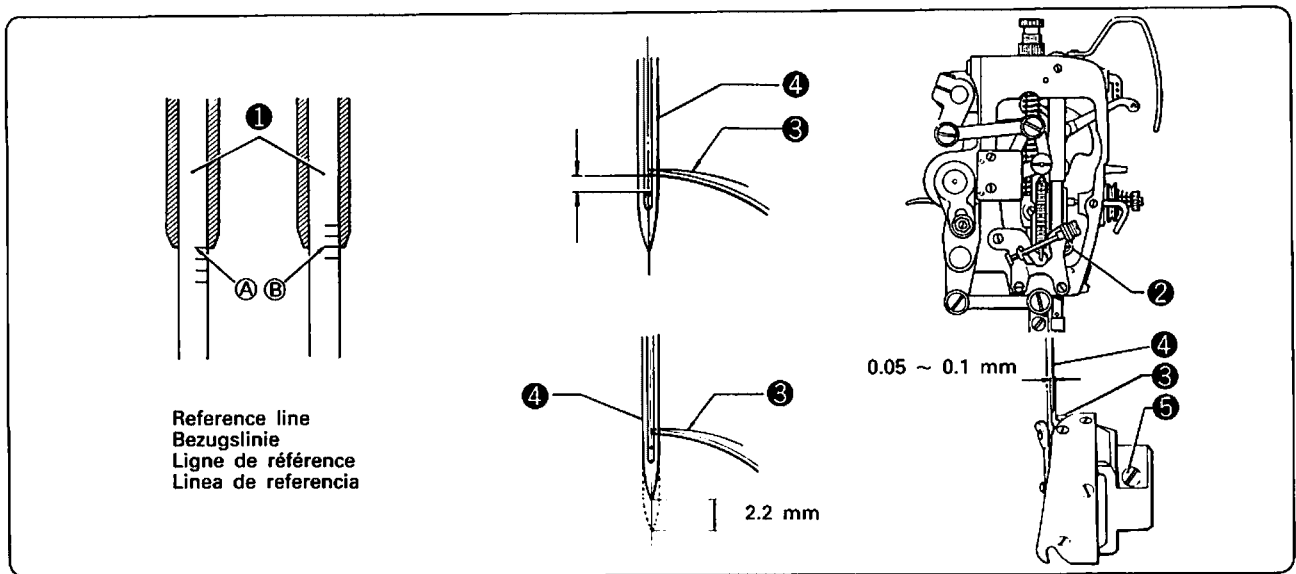

Needle bar height

1. When the needle bar ① is at its lowest position, the reference line ① on the needle bar must be as shown in the figure above.
2. If the reference line on the needle bar ① is not as shown above, remove the face plate, loosen the needle bar connecting stud alamping screw ②, and adjust by raising or lowering the needle bar ①.

Rotary hook position

1. When the needle bar ① rises from its lowest position until the reference line ② is at the bottom of the needle bar bushing, the rotary hook point ③ must be at the center of the needle ④.
 2. If the rotary hook is out of position, loosen the rotary hook screws ⑤, and align the rotary hook point ③ with the center of the needle ④.
- ★ Adjust the clearance between the rotary hook point ③ and the needle ④ to about 0.05 ~ 0.1 mm.

Nadelstangenhöle

1. In der tiefsten Stellung der Nadelstange ① muß die Bezugslinie ① so stehen, wie in der obigen Abbildung gezeigt.
2. Wenn die Bezugslinie der Nadelstange ① sich irgendwo anders befindet, die Vorderplatte abnehmen, die Klemmschraube lösen und die Nadelstange ① durch Verschieben nach oben oder unten einstellen.

Greiferstellung

1. Wenn die Nadelstange ① sich von der tiefsten Stellung so weit nach oben bewegt hat, daß die Bezugslinie ② mit dem Rand der Nadelstangenhalterung übereinstimmt, muß sich die Greifer-Marke ③ in der Nadelmitte ④ befinden.
 2. Wenn der Greifer anders liegt, die Schrauben ⑤ lösen und die Greifer-Marke ③ mit der Nadelmitte ④ ausrichten.
- ★ Den Abstand zwischen der Greifer-Marke ③ und der Nadel ④ so einstellen, daß er ungefähr 0,05 ~ 0,1 mm beträgt.

Hauteur de la barre à aiguille

1. Lorsque la barre à aiguille ① se trouve dans sa position la plus basse, le repère ① sur la barre à aiguille ① doit être dans la position montrée dans la figure ci-dessus.
2. Si le repère sur la barre à aiguille ① n'est pas dans la position montrée ci-dessus, enlever la plaque avant, desserrer le vis de la barre à aiguille ②, et effectuer le réglage en levant ou baissant la barre à aiguille ①.

Position du crochet rotatif

1. Lorsque la barre à aiguille ① monte de sa position la plus basse jusqu'à ce que le repère ② se trouve au bas de la bague de la barre à aiguille, la pointe du crochet rotatif ③ doit se trouver au centre de l'aiguille ④.
 2. Si le crochet rotatif est hors de la position, desserrer les vis du crochet rotatif ⑤, et aligner la pointe du crochet rotatif ③ avec le centre de l'aiguille ④.
- ★ Régler le jeu entre la pointe du crochet rotatif ③ et l'aiguille ④. Le jeu est d'environ 0,05 ~ 0,1 mm.

Altura de la barra de aguja

1. Cuando la barra de aguja ① se encuentra en su posición más baja, la línea de referencia ① de la misma deberá quedar indicada como se muestra en la figura de arriba.
2. En caso que la línea de referencia de la barra de aguja ① no sea como se muestra arriba, habrá que quitar la placa delantera, y aflojar el tornillo que sujeta el espárrago que conecta la barra de aguja ② y regular debidamente, alzando o bajando la mencionada barra ①.

Posición del cangrejo

1. Cuando la barra de aguja ① se alza desde su posición más baja hasta la línea de referencia ② en el fondo del buje de la barra de aguja, la punta del cangrejo ③ deberá quedar en el centro de la aguja ④.
 2. De estar la punta del cangrejo fuera de posición, habrá que aflojar los tornillos ⑤ de la misma y alinear la punta del cangrejo ③ con el centro de la aguja ④.
- ★ Regular la distancia libre entre la punta del cangrejo ③ y la aguja ④ a, más o menos, 0,05 ~ 0,1 mm.

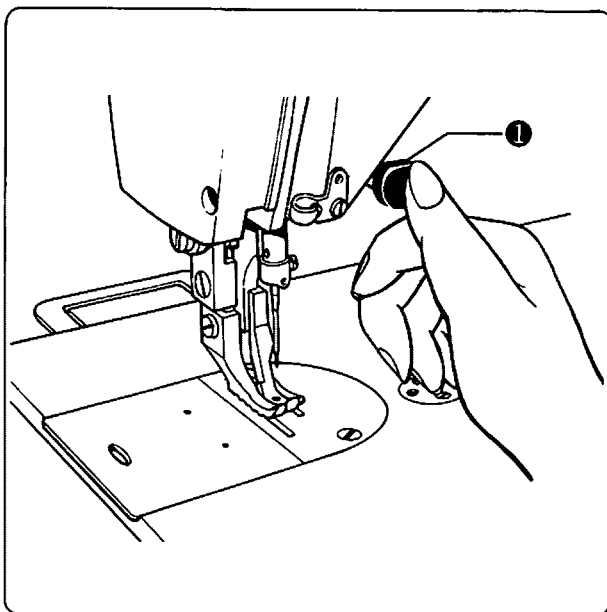

Quick reverse DB2-B798

★ When the reverse stitching button ① is pressed lightly, reverse stitching begins.

Forward stitching begins when it is released.

Schnellumkehr DB2-B798

★ Wenn die Schnellumkehr-Taste ① leicht gedrückt wird, beginnt der Lauf in Rückwärtsrichtung.

Wenn die Taste losgelassen wird, läuft die Maschine wieder in Vorwärtsrichtung.

Marche inverse rapide DB2-B798

★ Pendant que le bouton de marche inverse ① est légèrement appuyé, la marche inverse des points commence.

Pour la marche avant des points, relâcher le bouton.

Marcha atrás rápida DB2-B798

★ Mientras se tiene levemente presionado el botón de puntada hacia atrás ①, comienzan las puntadas hacia atrás. Soltando el botón, las puntadas se hacen hacia adelante.

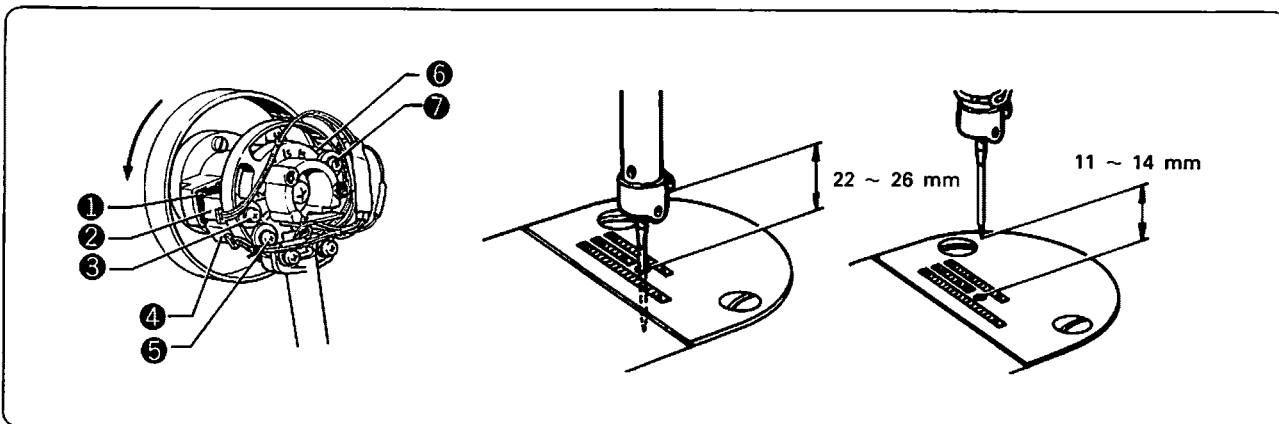

Synchronizer adjustment

1. Turn off the power of the machine.

(If the hole IC's are to be adjusted, it is important that the power first be turned off.)

2. Remove the synchronizer cover.

3. Rotate the pulley towards you and stop the needle 7.5 mm above its lowest point. The lower end of the magnet ① must be aligned at this time with the upper edge of the thread trimmer hole IC ②.

If the lower end of the magnet ① and the upper edge of the thread trimmer hole IC ② are not aligned, adjust by loosening the screw ③ and moving the thread trimmer hole IC.

4. Turn on the power and stop the machine at the needle down position. At this time the needle bar must stop 22 ~ 26 mm above the surface of the needle plate.

5. Stop the machine at the needle up position. The point of the needle must stop 11 ~ 15 mm above the needle plate. If the point of the needle does not stop at this position, adjust by loosening the screw ④ and moving the needle up hole IC ⑤.

★ The needle bar will lower when hole IC ⑤ and hole IC ⑦ are moved in the direction of machine rotation, and rise when they are moved in the opposite direction.

Einstellung des Synchronisatprs

1. Die Nähmaschine ausschalten.

(Um die ICs zu justieren, muß die Maschine ausgeschaltet sein.)

2. Die Synchronisatorabdeckung entfernen.

3. Die Riemenscheibe nach vorn drehen, bis die Nadel 7,5 mm in der Höhe steht. In dieser Stellung muß die Unterkante des Magnets ① mit der Oberkante des Fadenabschneider-ICs ② ausgerichtet sein.

4. Die Nähmaschine einschalten und die Nadel ganz nach unten stellen. Dabei muß die Nadelstange 22 ~ 26 mm über der Stichplatte stehen. Gegebenenfalls die Schraube ④ lösen und das Nadeltiefstellung-IC ⑤ justieren.

5. Die Nadel in die Höchststellung bringen. Die Nadelspitze muß sich 11 ~ 14 mm über der Stichplatte befinden. Gegebenenfalls die Schraube ④ lösen und das Nadelhochstellung-IC ⑦ justieren.

★ Durch Verschieben der ICs ⑤ und ⑦ in Maschinen-Drehrichtung wird die Nadelstange nach unten gestellt; durch Verschieben in Gegenrichtung wird sie nach oben gestellt.

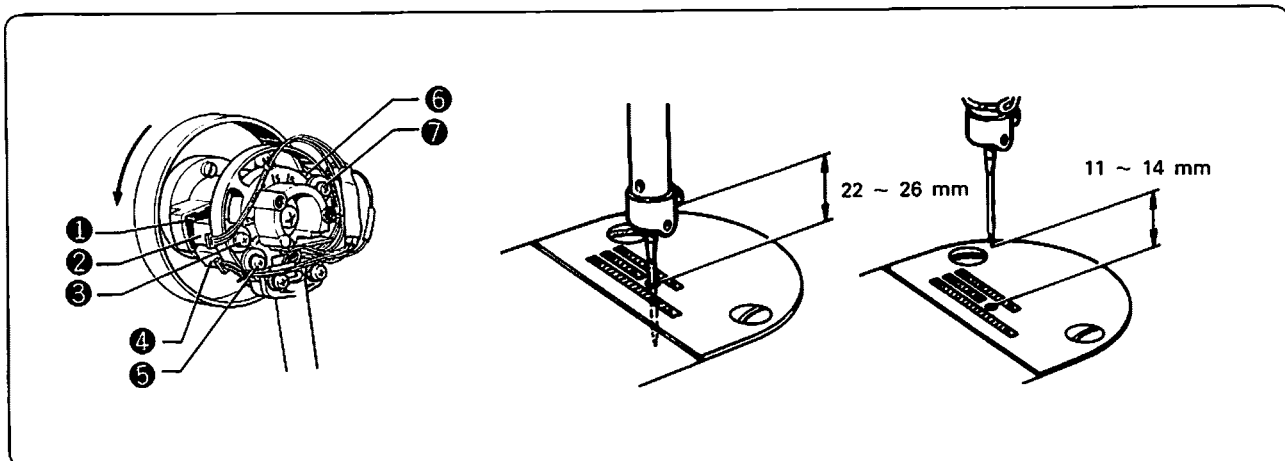

Réglage du synchronisateur

1. Couper le contact de l'appareil.
(Si l'IC du trou doit être réglé, il est important de couper tout d'abord le contact de l'appareil.)
 2. Enlever le couvercle du synchronisateur.
 3. Faire tourner la poulie vers soi et stopper l'aiguille à 7,5 mm de son point le plus bas.
Le bout inférieur de l'aimant ① doit être alors aligné avec le bord supérieur de l'IC du trou du coupe-fils ②.
Si le bout inférieur de l'aimant ① et le bord supérieur de l'IC du trou du coupe-fils ne sont pas alignés, régler en desserrant la vis ③ et en déplaçant l'IC du trou du coupe-fils.
 4. Mettre le contact et arrêter l'appareil, l'aiguille en position basse. La barre à aiguille doit être à ce moment à 22 ~ 26 mm au-dessus de la surface de la plaque-aiguille.
Si la barre à aiguille ne stoppe pas dans cette position, régler en desserrant la vis ④ et en déplaçant l'IC du trou de l'aiguille ⑤ en position basse.
 5. Arrêter la machine, l'aiguille en position haute. La pointe de l'aiguille doit stopper à 11 ~ 14 mm au-dessus de la plaque-aiguille.
Si la pointe de l'aiguille ne stoppe pas dans cette position, régler en desserrant la vis ⑥ et en déplaçant l'IC du trou de l'aiguille ⑦ en position haute.
- ★ La barre à aiguille baisse lorsque l'IC du trou ⑤ et l'IC du trou ⑦ sont déplacés dans le sens de rotation de l'appareil, et monte lorsqu'ils sont déplacés dans le sens contraire.

Ajuste del sincronizador

1. Desconectar la corriente de la máquina.
(Si se han de ajustar los circuitos integrados huecos, es muy importante desconectar primero la corriente.)
 2. Quitar la tapa del sincronizador.
 3. Hacer girar la polea hacia adelante y para la aguja a 7,5 mm por encima de su posición más baja.
El extremo inferior del imán ① debe quedar alineado en este momento con el borde superior del circuito integrado hueco del cortahilos ②.
Si el extremo inferior del imán ① y el borde superior del circuito integrado hueco del cortahilos ② no están alineados, ajustar aflojando el tornillo ③ y moviendo el circuito integrado hueco del cortahilos.
 4. Conectar la corriente y parar la máquina cuando la aguja queda en su posición bajada.
En este momento la barra de aguja debe quedar a 22 ~ 26 mm por encima de la superficie de la placa de aguja.
Si la barra de aguja no se detuviera en esta posición, ajustar aflojando el tornillo ④ y moviendo el circuito integrado hueco para la aguja bajada ⑤.
 5. Parar la máquina en su posición de aguja levantada. La punta de la aguja debe quedar a 11 ~ 14 mm por encima de la placa de aguja.
Si la punta de la aguja no se detuviera en esta posición, ajustar aflojando el tornillo ⑥ y moviendo el circuito integrado hueco de aguja levantada ⑦.
- ★ La barra de aguja bajará cuando el circuito integrado hueco ⑤ y el circuito integrado hueco ⑦ se mueven en el sentido de rotación de la máquina y sube cuando se mueven en sentido contrario.

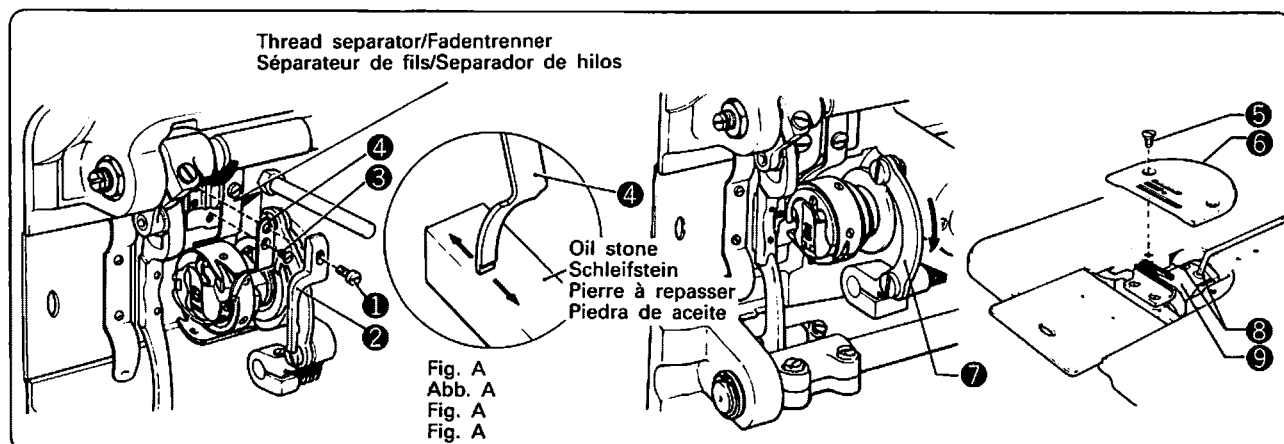

Stationary cutter moving cutter replacement

*Be sure to disconnect the power source before attempting replacement of the knives.

Stationary cutter replacement

1. Tilt back the sewing machine head.
2. Remove the screw ①, and then remove the shuttle stopper ②.
3. Remove the flat head screw ③, and then remove the stationary cutter ④.

○ If the stationary cutter has lost its sharpness, use an oil stone to sharpen it, as shown in Fig. A

Moving cutter replacement

1. Raise the presser foot by using the presser foot lever.
2. Remove the flat head screws ⑤, and then remove the needle plate ⑥.
3. Turn the sewing machine pulley until the needle bar reaches its highest position.
4. Press the thread cutter connecting rod ⑦ by hand in the direction of the arrow until position at which the flat head screws ③ can be seen is reached, and then stop.
5. Remove the flat-head screws ③, and then remove the moving cutter ⑨.

*When removing the needle plate ⑥ and the moving cutter ⑨, be sure to first remove the needle.

*Reassembly can be performed by simply reversing the above procedure.

Ersetzen des festen und beweglichen Messers

*Vor dem Austauschen der Messer den Netzstecker ziehen.

Austauschen des festen Messers

1. Das Nähmaschinenoberteil zurückneigen.
2. Zuerst die Schraube ①, danach die Schiffchenarretierung ② entfernen.
3. Die Senkschraube ③ lösen und das feste Messer ④ entfernen.

○ Wenn das feste Messer stumpf geworden ist, mit einem Schleifstein schärfen. (siehe Abbildung A)

Austauschen des beweglichen Messers

1. Den Stoffdrückerfuß mit dem Stoffdrückerfußhebel heben.
2. Die Senkschrauben ⑤ und die Stichplatte ⑥ entfernen.
3. Das Gurtrad drehen, bis die Nadelstange die höchste Stellung erreicht hat.
4. Die Verbindungsstange des Fadenabschneiders ⑦ mit der Hand in Pfeilrichtung drücken, bis die Senkschrauben ③ sichtbar sind, und anhalten.
5. Die Senkschrauben, ③ das bewegliche Messer ⑨ und die Nadel entfernen.

*Vor dem Ausbau der Stichplatte ⑥ und des beweglichen Messers ⑨ die Nadel entfernen.

*Der Zusammenbau erfolgt in umgekehrter Reihenfolge.

Remplacement du couteau fixe et du couteau mobile

*Avant de procéder au remplacement des couteaux, ne pas oublier de débrancher le cordon d'alimentation.

Remplacement du couteau fixe

1. Incliner la tête de la machine à coudre vers l'arrière.
2. Enlever la vis ① et la butée de la canette ②.
3. Dévisser la vis à tête plate ③, puis retirer le couteau fixe ④.

○ Si l'affûtage du couteau fixe est nécessaire, affûter à l'aide d'une pierre à repasser, comme indiqué par la Fig. A.

Remplacement du couteau mobile

1. Relever le pied-de-biche à l'aide du levier du pied-de biche.
2. Retirer les vis à tête plate ⑤, puis enlever la plaque-aiguille.
3. Tourner la poulie de la machine jusqu'à ce que la barre à aiguille atteigne sa position la plus haute.
4. Appuyer avec la main sur la barre de connexion du coupe-fils ⑦, dans la direction de la flèche, jusqu'à la position où les vis à tête plate ③ deviennent accessibles, puis arrêter d'appuyer.
5. Dévisser les vis à tête plate ③, puis retirer le couteau mobile ⑨.

*Ne pas oublier d'enlever l'aiguille avant de retirer la plaque-aiguille ⑥ et le couteau mobile ⑨.

*Pour la remise en place des couteaux, effectuer dans l'ordre inverse les opérations décrites ci-dessus.

Cambio de la cuchilla estacionaria-cuchilla móvil.

*Hay que desconectar sin falta la corriente de la máquina antes de realizar el cambio de las cuchillas.

Cambio de la cuchilla estacionaria

1. Inclinar hacia atrás la cabeza de la máquina de coser.
2. Quitar el tornillo ① y luego quitar el tope de la lanzadera ②.
3. Quitar el tornillo de cabeza plana ③ y luego, desmontar la cuchilla estacionaria ④.

○ Si la cuchilla estacionaria ha perdido su filo, utilizar una piedra de aceite para afilarla, tal como aparece en la Fig. A.

Cambio de la cuchilla móvil

1. Levantar el pie del prensatelas utilizando la palanca del pie del presatelas.
2. Quitar los tornillos de cabeza plana ⑤ y luego, desmontar la placa de aguja ⑥.
3. Girar al polea de la máquina de coser hasta que la barra de agujas llegue a su posición más alta.
4. Presionar la barra de conexión ⑦ del cortador de hilo con la mano en el sentido indicado por la flecha, hasta llegar a una posición en la que los tornillos de cabeza plana ③ puedan verse y dejar de presionar en ese momento.
5. Quitar los tornillos de cabeza plana ③ y luego, desmontar la cuchilla móvil ⑨.

*Para quitar la placa de agujas ⑥ y la cuchilla móvil ⑨, no olvidar nunca de quitar primero la aguja.

*El rearmado puede ser realizado siguiendo el procedimiento inverso.

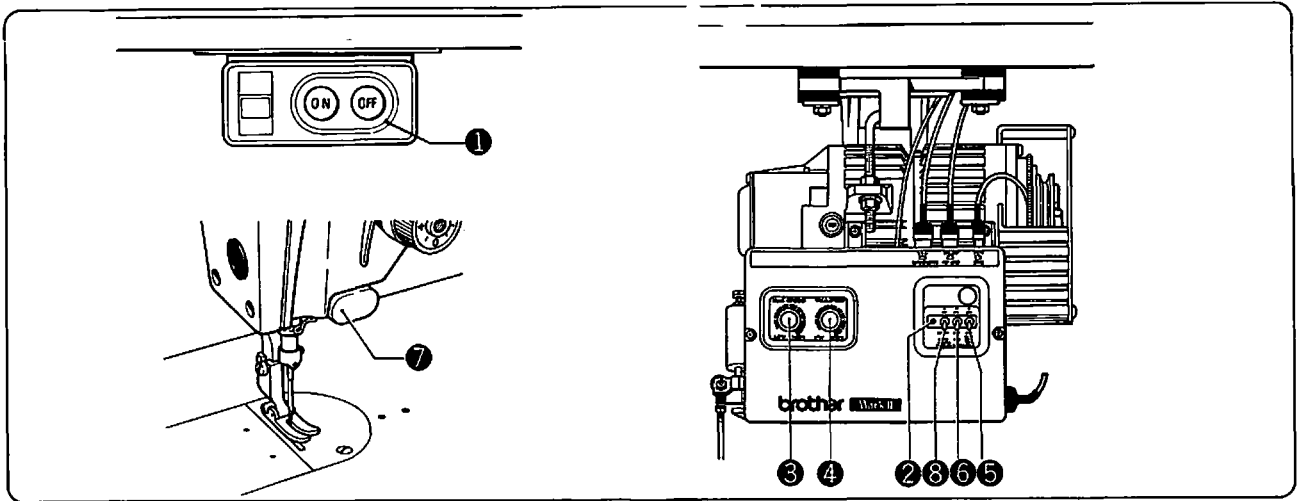

Motor control and control box use B798

- ★ The power lamp ② will light up when the power switch ① is turned on.
- ★ Sewing speed will increase as the speed control ③ is turned toward HIGH (to the right), and will decrease as the control is turned towards LOW (to the left).
The sewing speed varies from a minimum 215 spm to an adjustable maximum speed.
- ★ Start backtack sewing speed will increase as the backtack sewing speed control ④ is turned clockwise, and will decrease as the control is turned counterclockwise.
The start backtack continuous sewing speed range is 215 to 2000 spm. The end backtack sewing speed is set at 1200 spm and cannot be adjusted.
When the slow start switch ⑤ is switched to ON, the first two stitches (after thread trimming and needle up position stop) will be sewn at low speed. Sewing speed after these first two stitches is regulated by depressing the treadle.
When the correction switch ⑥ is ON, the machine will sew in the correction stitch mode (215 spm) when the actuator ⑦ is depressed while the machine is stopped. If the actuator is depressed during machine operation, the machine will enter the reverse sewing mode.
The machine will stop with the needle in the down position if the machine is stopped after setting the needle position switch ③ to the needle down position. Conversely, the machine will stop in the needle up position if the needle position switch ③ is set to the needle up position.

Motorsteuerung mit dem Schaltkasten B798

- ★ Beim Einschalten des Netzschalters ① leuchtet die Kontrollleuchte ②.
- ★ Durch Drehen des Geschwindigkeitsreglers ③ nach rechts (HIGH) wird die Nähgeschwindigkeit erhöht, bzw. durch Drehen nach links (LOW) verringert. Die Nähgeschwindigkeit kann von 215 Stichen pro Minute bis zur maximalen Geschwindigkeit eingestellt werden.
- ★ Durch Drehen des Geschwindigkeitsreglers ④ zum Zurücknähen am Anfang nach rechts wird die Nähgeschwindigkeit erhöht, bzw. durch Drehen nach links verringert. Die Geschwindigkeit kann von 215 bis 2000 Stichen pro Minute eingestellt werden. Die Nähgeschwindigkeit beim Zurücknähen am Ende ist auf 1200 Stiche pro Minute fest eingestellt. Bei eingeschaltetem Langsamstartschalter ⑤ werden die ersten beiden Stiche (nach dem Fadenabschneiden bei hochgestellter Nadel) mit niedriger Geschwindigkeit genäht. Danach kann die Nähgeschwindigkeit mit dem Fußpedal reguliert werden. Bei eingeschaltetem Korrektorschalter ⑥ wird der Korrekturstich ausgeführt (215 Stiche pro Minute), wenn die Taste ⑦ bei stillstehender Maschine gedrückt wird. Wenn die Taste bei laufender Maschine gedrückt wird, näht die Maschine rückwärts. Wenn der Nadelpositionierungsschalter ③ in die Nadeltiefstellung gestellt wird, stoppt die Maschine mit tiefgestellter Nadel, bzw. wenn er in die Nadelhochstellung gestellt wird, stoppt sie mit hochgestellter Nadel.

Utilisation du moteur et du boîtier de contrôle B798

- ★ La témoin d'alimentation ② s'allume lorsque l'interrupteur d'alimentation ① est placé en position de marche.
- ★ La vitesse de couture augmente lorsque la commande de vitesse ③ est tournée vers l'indication "HIGH" (vers la droite), et diminue lorsque la commande est tournée vers l'indication "LOW" (vers la gauche).
La portée de vitesse de couture va d'un minimum de 215 points par minute jusqu'à un maximum réglable.
- ★ La vitesse de couture en points d'arrêt en début de couture augmente lorsque la commande de vitesse de couture en points d'arrêt ④ est tournée vers la droite, et diminue lorsque la commande est tournée vers la gauche.
La portée de vitesse de couture en points d'arrêt en début de couture est de 215 à 2000 points par minute. La vitesse de couture en points d'arrêt en fin de couture est fixée à 2000 points par minute et n'est pas réglable.
Lorsque l'interrupteur de mise en marche lente ⑤ est enclenché sur la position de marche, les deux premiers points de la couture (après coupage des fils et arrêt de l'aiguille en position relevée) sont cousus à vitesse lente. La vitesse de couture, après ces deux premiers points, est contrôlée par la force de pression que l'utilisateur exerce sur la pédale.
Lorsque l'interrupteur de correction ⑥ est mis en position de marche, la machine se met à coudre sur le mode de correction (215 points par minute), si, auparavant, l'actuateur ⑦ a été enfoncé alors que la machine était à l'arrêt. Si d'une part l'actuateur ⑦ est enfoncé, alors que la machine est en cours de fonctionnement, et si, d'autre part, l'interrupteur de correction ⑥ est placé en position de marche, la machine se met alors à coudre en points arrière.
Pour que, lorsqu'on arrête la machine à coudre, l'aiguille soit en position relevée, placer l'interrupteur de position d'aiguille ③ sur la position d'aiguille relevée.
Au contraire, pour que, lorsqu'on arrête la machine, l'aiguille soit en position descendue, placer l'interrupteur de position d'aiguille ③ sur la position d'aiguille descendue.

Para utilizar el motor y la caja de controles B798

- ★ El indicador de corriente ② se encenderá cuando se conecta el interruptor principal ①.
- ★ La velocidad de la costura aumentará cuando se gira el control de velocidad ④ hacia la derecha (HIGH), y disminuirá cuando se gira el control hacia la izquierda (LOW).

La gama de velocidades varía entre un mínimo de 215 ppm y la velocidad máxima.

- ★ La velocidad de la costura del rematado por atrás inicial aumentará cuando se gira el control de velocidad de costura del rematado por atrás hacia la derecha ④, y disminuirá cuando se gira el control hacia la izquierda. La gama de velocidades de costura de rematado por atrás inicial es de 215 a 2000 ppm. La velocidad de costura del rematado por atrás final se ha fijado en 1200 ppm y no puede ajustarse.

Cuando se conecta el interruptor de arranque lento ⑤, las dos primeras puntadas (luego del funcionamiento del cortahilos y cuando se haya parado la aguja en la posición levantada) se coserán lentamente.

La velocidad de costura luego de las dos primeras puntadas dependerá de la forma de pisar el pedal.

Cuando se conecta el interruptor de corrección ⑥, la máquina coserá en el modo de puntadas de corrección (215 ppm) cuando se haya oprimido el accionador ⑦ con la máquina parada. Si se oprime el accionador mientras la máquina está funcionando, la misma entrará en el modo de costura marcha atrás.

La máquina se parará con la aguja en la posición baja si se detiene la máquina luego de colocar el interruptor de posición de la aguja ⑧ a la posición de aguja baja. Al contrario, la máquina se parará con la aguja levantada si se ha colocado el interruptor de posición de la aguja ⑧ a la posición de aguja levantada.

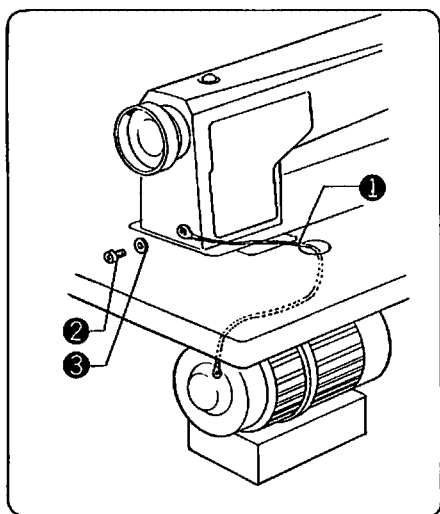

Ground wire connections

★ Connect the ground wire (in the plastic bag) to the sewing machine head and motor if a motor other than MD-802 or MD812 is used.

1. Secure the ground wire ① to the sewing machine head with screw ② and washer ③.
2. Pass the ground wire ① through the hole in the table.
3. Remove the screw on the front of the motor and connect the ground wire to the motor.

Anschluß des Erdungskabels

★ Das Erdungskabel im Plastikbeutel am Maschinenoberteil und am Motor anbringen, wenn ein anderer Motor als MD-802 oder der MD-812 verwendet wird.

1. Das Erdungskabel ① mit der Schraube ② und der Unterlegscheibe ③ am Maschinenoberteil befestigen.
2. Das Erdungskabel ① durch das Loch im Tisch ziehen.
3. Die Schraube an der Motorvorderseite lösen und das Erdungskabel mit dieser Schraube am Motor befestigen.

Raccord du câble de mise à la terre

★ Si on utilise un moteur autre que les modèles MD-802 or MD-812, brancher le câble de mise à la terre (câble se trouvant dans le sac en plastique) à la tête de la machine à coudre et au moteur.

1. Fixer le câble de mise à la terre ① à la tête de la machine à coudre avec la vis ② et la rondelle ③.
2. Placer le câble de mise à la terre ① à travers le trou de la table.
3. Retirer la vis se trouvant à l'avant du moteur et brancher le câble de la mise à la terre au moteur.

Conexión del cable a tierra

★ Conectar el cable de conexión a tierra (en una bolsa de plástico) a la cabeza de la máquina de coser y motor, si se utiliza un motor que no sea MD-802 o MD-812.

1. Asegurar el cable de conexión a tierra en la cabeza de la máquina de coser con el tornillo ② y la arandela ③.
2. Pasar el cable de conexión a tierra ① a través del orificio en la mesa.
3. Quitar el tornillo en la parte delantera del motor y conectar el cable de conexión a tierra en el motor.

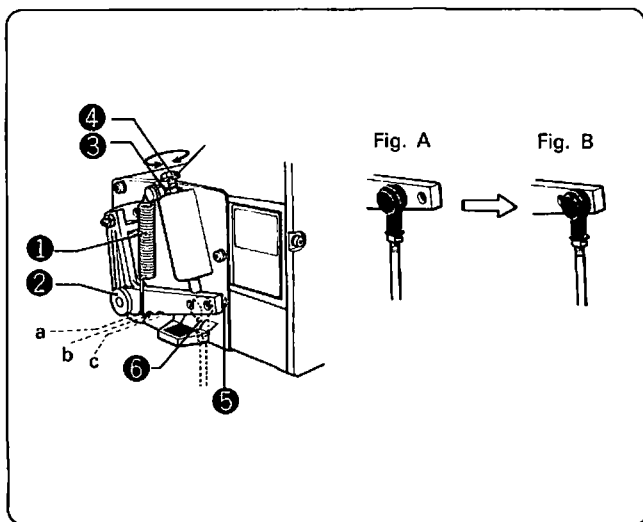

Treadle pressure adjustment

☑ Treadle pressure adjustment

★ If the machine starts running at low speed when the foot is simply rested on the treadle, or if the treadle pressure is felt to be too weak, adjust the position (a to c) at which the treadle spring ① is mounted on the treadle lever ②.

※ The treadle pressure will increase in order from position a to c.

☑ Treadle return pressure

★ Loosen screw ③, and turn bolt ④. Turning bolt ④ in will increase the treadle pressure; turning it out decreases the pressure.

☑ Treadle stroke

★ Remove nut ⑤. Moving connecting bar joint ⑥ from the position in Fig. A to that in Fig. B will increase the treadle stroke by 80%. Note that this adjustment will also affect the treadle pressure and treadle return pressure; readjust if necessary.

Einstellen der Fußpedalkraft

☑ Einstellen der Fußpedalkraft

★ Falls die Maschine zu laufen beginnt, wenn der Fuß auf dem Pedal ruht oder die Pedalkraft zu gering empfunden wird, die Position (a bis c) an welcher die Pedalfeder ① am Pedalhebel ② befestigt ist, verändern.

※ Die Pedalkraft nimmt von a nach c zu.

☑ Pedalrückstellkraft

★ Die Schraube ③ lösen und den Bolzen ④ drehen. Durch Hineindreihen des Bolzens ④ nimmt die Kraft zu, bzw. durch Herausdrehen nimmt sie ab.

☑ Pedalhub

★ Die Mutter ⑤ lösen. Wenn die Befestigung der Verbindungsstange ⑥ von der Position in Abb. A nach der Position in Abb. B geändert wird, erhöht sich der Pedalhub um 80%. Durch diese Einstellung wird auch die Pedalkraft und die Pedalrückstellkraft verändert, so daß diese Einstellungen neu gemacht werden müssen.

Réglage de la pression de la pédale

☑ Réglage de la pression de la pédale

★ Si la machine commence à fonctionner à vitesse basse alors que le pied est simplement posé sur la pédale, ou si on sent que la pression de la pédale est trop faible, régler la position (a à c) de montage du ressort de pédale ① sur le levier de la pédale ②.

※ La pression de la pédale augmente au fur et à mesure que le ressort est déplacé de la vers c.

☑ Pression de retour de la pédale

★ Desserrer la vis ③ et tourner le boulon ④. Pour augmenter la pression de la pédale, tourner le boulon vers l'intérieur ④; pour diminuer la pression de la pédale, tourner le boulon vers l'extérieur.

☑ Course de la pédale

★ Retirer l'écrou ⑤. La course de la pédale est augmentée de 80% lorsqu'on déplace le joint de barre de raccord ⑥ de la position indiquée à la Fig. A sur la position indiquée à la Fig. B. Noter que ce réglage influera aussi sur la pression de la pédale et sur la pression de retour de la pédale. Régler ces deux éléments, si nécessaire.

Ajuste de la presión del pedal

☑ Ajuste de la presión del pedal

★ Si la máquina comienza a avanzar a una velocidad baja cuando el pie simplemente se apoya sobre el pedal, o si la presión sobre el pedal se siente muy débil, ajustar la posición de instalación (de a a c) del resorte del pedal ① en la palanca del pedal ②.

※ La presión del pedal irá aumentando desde la posición a hasta la c.

☑ Presión de retorno del pedal

★ Aflojar los tornillos ③, y girar el perno ④. Girando el perno ④ hacia adentro la presión del pedal aumentará, girándolo hacia afuera, la presión disminuirá.

☑ Recorrido del pedal

★ Quitar la tuerca ⑤. Moviendo la barra de conexión ⑥ desde la posición en la fig. A a aquella en la fig B, el recorrido del pedal aumentará hasta un 80%. Este ajuste afectará también la presión del pedal y la presión de retorno del pedal, volver a ajustar si fuera necesario.

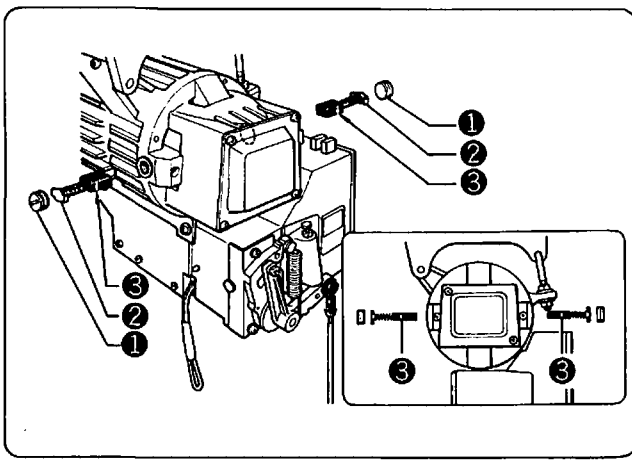

Brush replacement

1. Turn the power off.
2. Disconnect the motor plug.
3. Remove screw ①.
4. Remove brush ②.
5. Check the reference line on brush ②. If the brush has worn down to reference line ③, replace the brush. When installing a new or reinstalling the old brush, be sure the reference line ③ is toward the spring.
6. Tighten set screw ① with 10 to 15 kgcm torque.
7. Connect the motor plug.

Ersetzen der Bürsten

1. Die Stromzufuhr ausschalten.
2. Den Motorstecker lösen.
3. Die Schraube ① lösen.
4. Die Bürste ② herausnehmen.
5. Die Bezugslinie an der Bürste ② prüfen. Falls die Bürste bis zur Bezugslinie ③ abgenutzt ist, muß sie ersetzt werden. Beim Einsetzen einer neuen oder der alten Bürste muß die Bezugslinie ③ gegen die Andruckfeder gerichtet sein.
6. Die Schraube ① mit einem Drehmoment von 10 bis 15 cmkp festziehen.
7. Den Motorstecker anschließen.

Remplacement du balai

1. Couper l'alimentation électrique à la machine.
2. Débrancher la prise du moteur.
3. Retire la vis ①.
4. Retirer le balai ②.
5. Observer la ligne de référence du balai ②. Si le balai est usé jusqu'à sa ligne de référence, le remplacer. Lors de la pose d'un nouveau balai ou de la remise en place du balai existant, vérifier bien que la ligne de référence ③ se trouve face au ressort.
6. Serrer la vis de montage ① au couple de serrage de 10 à 15 kgcm.
7. Rebrancher la prise du moteur.

Cambio del cepillo

1. Desconectar la corriente.
2. Desconectar el enchufe del motor.
3. Quitar el tornillo ①.
4. Quitar el cepillo ②.
5. Verificar la línea de referencia para el cepillo ②. Si el cepillo se ha desgastado hasta la línea de referencia ③, cambiar el cepillo. Cuando se instala un cepillo nuevo o se vuelve a instalar el cepillo viejo, verificar que la línea de referencia ③ mire hacia el resorte.
6. Apretar el tornillo de fijación ① con una torsión de 10 a 15 kg/cm.
7. Conectar el enchufe del motor.

Checking the lamp plug/Prüfen des Leuchtenanschlusses/Vérification de la prise d'ampoule / Verificar el cable de luz

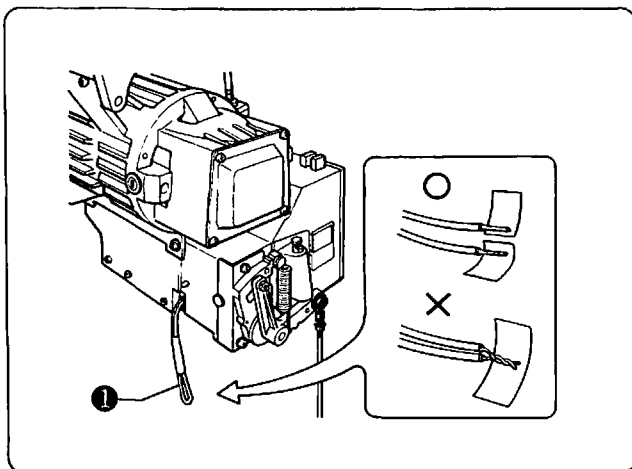

★ A cord ① for the head lamp extends from the back of the control box. This can be used to connect a 6-VAC lamp. Note: Be sure to tape the ends of the cord as shown in the diagram when the lamp is disconnected.

★ Am Kabel ① an der Maschinenrückseite kann eine 6 VAC-Leuchte angeschlossen werden.

Hinweis: Beim Entfernen der Leuchte müssen die Anschlußkabel wie in der Abbildung gezeigt isoliert werden.

★ Un cordon ① pour l'ampoule de tête sort de l'arrière du boîtier de contrôle. Ce cordon peut servir au branchement d'une ampoule 6-VAC.

Remarque: Lorsque l'ampoule est débranchée, veiller à bien fixer par un ruban adhésif les extrémités du cordon, comme indiqué dans le diagramme.

★ Un cable ① se extiende a la luz de la cabeza desde la parte posterior de la caja de controles. Este puede usarse para conectar una lámpara de corriente alterna de 6V.

Nota: Poner cinta en las puntas del cable tal como se muestra en el diagrama cuando se desconecta la lámpara.

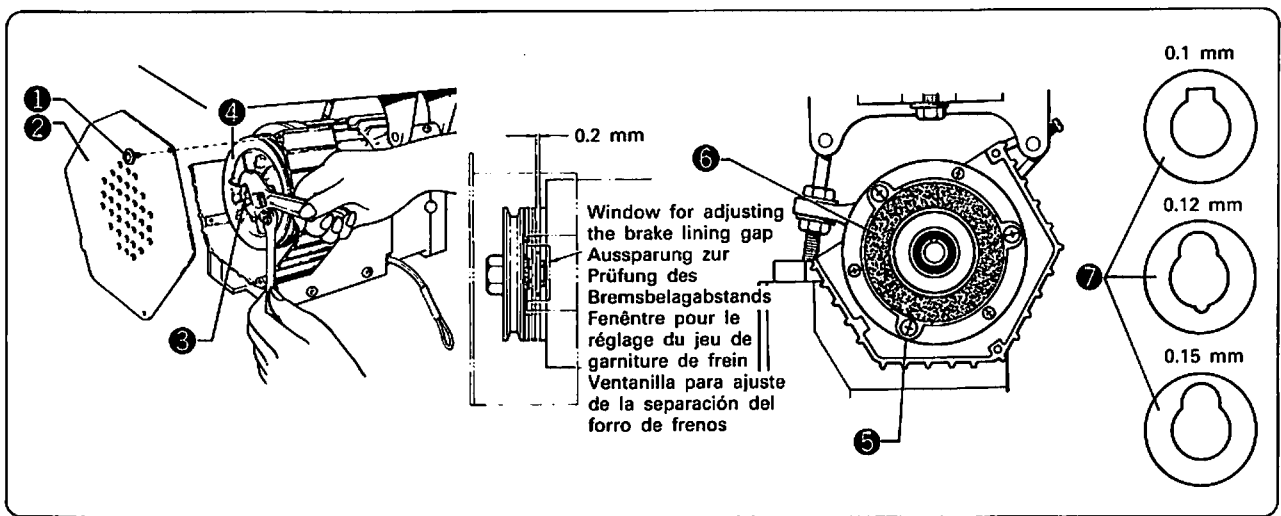

Brake lining adjustment

★ After years of use, the brake lining will wear, causing the stop position to vary. Replace the brake lining.

☑ Replace the brake lining as follows.

1. Remove screw ①, and remove the pulley cover ②.
2. Remove the V-belt.
3. Remove nut ③, and remove the motor pulley assembly ④.
4. Remove the three screws ⑤, and replace the brake lining. The brake lining gap should be approximately 0.2 mm. Use the supplied washers ⑦ to adjust the gap. Washer ⑦ is provided in three thicknesses: 0.1 mm, 0.12 mm, and 0.15 mm.

Einstellen des Bremsbelags

★ Nach langzeitigem Betrieb kann sich der Bremsbelag abnutzen, so daß die Stopposition sich verändert. In diesem Fall muß der Bremsbelag ersetzt werden.

☑ Tauschen Sie den Bremsbelag wie folgt aus.

1. Die Schraube ① lösen und die Riemenscheibenabdeckung ② abnehmen.
2. Den Keilriemen abnehmen.
3. Die Mutter ③ lösen und die Motorriemenscheibe ④ entfernen.
4. Die drei Schrauben ⑤ zum Ersetzen des Bremsbelags lösen. Der Bremsbelagabstand muß ca. 0,2 mm betragen. Der Abstand kann mit den mitgelieferten Scheiben ⑦ eingestellt werden. Es sind Scheiben ⑦ in drei verschiedenen Dicken von: 0,1 mm, 0,12 mm und 0,15 mm vorhanden.

Réglage de garniture de frein

★ Après plusieurs années de fonctionnement, la garniture de frein s'usera, provoquant un décalage de la position d'arrêt. Remplacer alors la garniture de frein.

☑ Remplacer la garniture de frein comme suit.

1. Déposer la vis ① et le carter de poulie ②.
2. Déposer la courroie trapézoïdale.
3. Déposer l'écrou ③ et le moteur de la poulie ④.
4. Retirer les trois vis ⑤ et remplacer la garniture de frein. Le jeu de la garniture de frein doit être d'environ 0,2 mm. Régler le jeu à l'aide des rondelles fournies ⑦. Les rondelles ⑦ sont fournies en trois épaisseurs: 0,1 mm, 0,12 mm, et 0,15 mm.

Ajuste del forro de frenos

★ Después de varios años de uso, el forro de frenos se desgastará, y cambiará la posición de parada. Cambiar el forro de frenos.

☑ Cambiar el forro de frenos de la siguiente forma.

1. Quitar el tornillo ① y desmontar la cubierta de la polea ②.
2. Desmontar la correa trapezoidal.
3. Quitar la tuerca ③ y desmontar el conjunto de la polea del motor ④.
4. Desmontar los tres tornillos ⑤ y cambiar el forro de frenos. La separación del forro de frenos debe ser de aproximadamente 0,2 mm. Usar las arandelas ⑦ para ajustar la separación. Hay arandelas ⑦ en tres espesores: 0,1 mm, 0,12 mm y 0,15 mm.

Troubleshooting guide

★ If a malfunction seems apparent, first check the machine as described below. If the problem remains unresolved, turn the power off and contact your dealer.

★ Fluorescent light blinking

Flourescent lights may blink when using a single phase, 100-V machine. Should this happen, connect the machine and lights to different circuits.

★ Do not use this machine near high frequency welders or other equipment which generates excessive electrical noise.

Fehlersuche

★ Bei einer auftretenden Störung die Maschine wie nachstehend beschrieben überprüfen. Falls der Fehler nicht behoben werden kann, die Stromzufuhr ausschalten und den Händler benachrichtigen.

★ Blinkende Fluoreszenzleuchten

Falls die Maschine mit 100 V an einer Phase betrieben wird, können die Fluoreszenzleuchten blinken. In diesem Fall muß für die Maschine und die Beleuchtung eine separate Stromzufuhr gewählt werden.

★ Die Maschine nicht in der Nähe von Hochfrequenz-Schweißgeräten, oder von Geräten, die elektrische Störgeräusche verursachen, verwenden.

Guide du dépannage

★ Si un problème se produit, vérifier d'abord la machine à coudre comme indiqué ci-dessous. Si, malgré les vérifications effectuées et corrections entreprises, le problème n'est toujours pas corrigé, couper l'alimentation électrique à la machine et contacter le magasin qui a vendu l'appareil.

★ Lampe fluorescente clignotante

Si on utilise une machine de 100 V monophasée, les lampes fluorescentes proches de la machine risquent de se mettre à clignoter. Dans ce cas, brancher la machine et les lampes sur des circuits électriques différents.

★ Ne pas utiliser cette machine près de sources de haute fréquence ou près d'appareils générateurs d'une forte quantité de parasites électriques.

Guía para la localización de las averías

★ Si se detecta un malfuncionamiento, primero verificar la máquina tal como se describe a continuación. Si el problema no se resuelve, desconectar la corriente y consultar con su distribuidor.

★ Luz fluorescente intermitente

Las luces fluorescentes pueden parpadear cuando se utiliza una máquina de 100 V con corriente monofásica. Si esto sucede conectar la máquina y las luces a diferentes circuitos.

★ No utilizar la máquina cerca de soldadores de alta frecuencia o de otros equipos que generan un ruido electrónico excesivo.

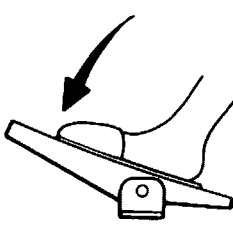
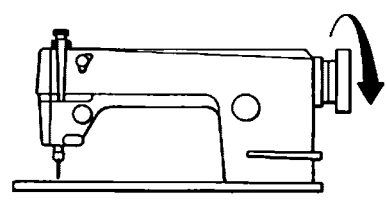
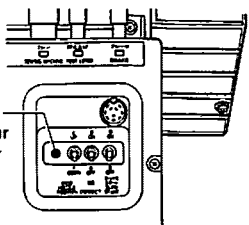
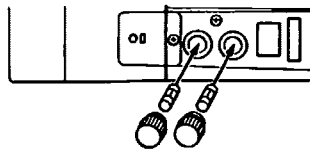
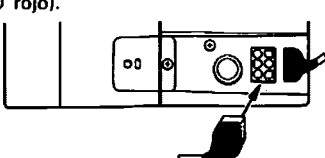
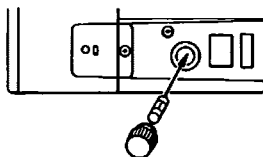
Problem/Störung Problème/Problema	Where to check AFTER TURNING THE POWER OFF/ Prüfungen (bei ausgeschalteter Maschine)/Points de vérification APRES AVOIR COUPE L'ALIMENTATION ELECTRIQUE A LA MACHINE/ Puntos a verificar LUEGO DE DESCONECTAR LA CORRIENTE	
<p>1. The motor will not operate even though the power is on and the treadle is depressed.</p> <p>1. Motor läuft bei eingeschalteter Maschine und gedrücktem Fußpedal nicht.</p> <p>1. Le moteur ne fonctionne pas, bien que la machine à coudre soit alimentée en électricité et bien que la pédale soit enfoncée.</p> <p>1. El motor no funciona con el interruptor principal conectado y aunque se pise el pedal.</p>  	<p>(1) Power indicator (red LED) is not lit.</p> <p>(1) Netzanzeige (rote LED) leuchtet nicht.</p> <p>(1) Le témoin lumineux d'alimentation (LED rouge) n'est pas éclairé.</p> <p>(1) El indicador de corriente (LED rojo) no se enciende.</p>   <p>(2) Power indicator (red LED) is on.</p> <p>(2) Netzanzeige (rote LED) leuchtet.</p> <p>(2) Le témoin lumineux d'alimentation (LED rouge) est allumé.</p> <p>(2) El indicador de corriente está encendido (LED rojo).</p> 	<p>※ Check the power supply. (Try connecting the power cord to a different outlet.)</p> <p>※ Die Stromversorgung prüfen. (Eine andere Netzsteckdose verwenden.)</p> <p>※ Vérifier l'alimentation électrique. (Essayer de brancher le cordon d'alimentation de la machine sur une autre prise de courant.)</p> <p>※ Verificar la fuente de alimentación. (Conectar el enchufe a una fuente de corriente diferente.)</p> <p>※ Blown fuse. Insert two new these phase, 5A fuses and one single phase 15A fuse.</p> <p>※ Durchgebrannte Sicherung. Zwei neue 5A-Dreiphasen-Sicherungen und eine 15A-Einphasen-Sicherung einsetzen.</p> <p>※ Un fusible a grillé. Mettre en place deux fusibles 5A neufs tri-phases et un fusible 15A monophasé.</p> <p>※ Un fusible quemado. Colocar dos nuevos fusibles de 5A trifásicos y un fusible de 15A monofásico.</p>  <p>※ Is the connector loose or disconnected? (Reconnect properly.)</p> <p>※ Ist der Stecker richtig angeschlossen? (Richtig anschließen.)</p> <p>※ Le connecteur est-il lâche ou débranché? (Corriger le branchement du connecteur.)</p> <p>※ ¿El interruptor está flojo o desconectado? (Conectarlo correctamente.)</p>

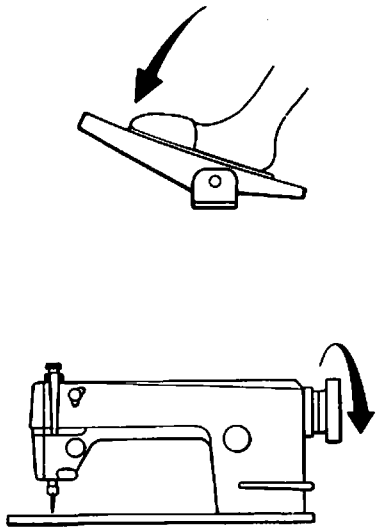
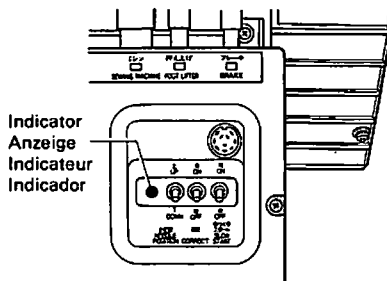
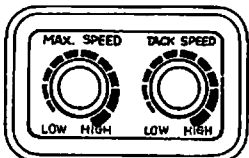
<p>Problem/Störung Problème/Problema</p>	<p>Where to check AFTER TURNING THE POWER OFF/ Prüfungen (bei ausgeschalteter Maschine)/Points de vérification APRES AVOIR COUPE L'ALIMENTATION ELECTRIQUE A LA MACHINE/ Puntos a verificar LUEGO DE DESCONECTAR LA CORRIENTE</p>	
	<p>(3) Power indicator (red LED) is flashing.</p> <p>(3) Netzanzeige (rote LED) blinkt.</p> <p>(3) Le témoin lumineux d'alimentation (LED rouge) clignote.</p> <p>(3) El indicador de corriente está destellando (LED rojo).</p>  <p>(4) Model DB2-B738 may sound a beeping alarm. This indicates that the motor is locked as in (3) above. Turn the power off and then on again.</p> <p>(4) Beim Modell DB2-B738 ertönt ein Alarmton wenn der Motor wie im Punkt (3) beschrieben blockiert ist. Die Maschine aus- und wieder einschalten.</p> <p>(4) Le modèle DB2-B738 peut émettre un bip d'alarme. Ceci indique que le moteur s'est verrouillé comme à l'étape (3) ci-dessus. Couper l'alimentation électrique à la machine puis remettre la machine sous tension.</p> <p>(4) Puede sonar una alarm bip en el modelo DB2-B738. Esto indica que el motor se ha trabado tal como se ha descrito anteriormente (3). Desconectar la corriente y luego conectarla otra vez.</p>	<p>✳ If the power indicator is flashing, the motor has locked. Turn the power off. Turn the pulley lightly by hand. If the pulley is unusually hard to turn or will not turn, check the motor and machine.</p> <p>✳ Bei blinkender Netzanzeige ist der Motor blockiert. Die Maschine ausschalten und die Riemenscheibe von Hand drehen. Bei einem großen Widerstand den Motor und die Maschine kontrollieren.</p> <p>✳ Si le témoin lumineux d'alimentation clignote, c'est que le moteur s'est verrouillé. Couper l'alimentation électrique. Tourner légèrement la poulie à la main. Si la poulie est difficile à tourner ou si elle refuse de tourner, vérifier l'état du moteur et de la machine.</p> <p>✳ Si el indicador de corriente destella el motor se ha trabado. Desconectar la corriente. Girar la polea suavemente con la mano. Si la polea gira con dificultad o no gira, verificar el motor y la máquina.</p>
<p>2. Machine will not operate at high speed. 2. Maschine läuft nicht mit hoher Geschwindigkeit. 2. La machine ne fonctionne pas à grande vitesse. 2. La máquina no funcionará a alta velocidad.</p>	<p>✳ Is the maximum sewing speed control set to LOW? (Adjustment range: 230 to 5000 spm)</p> <p>✳ Ist der Geschwindigkeitsregler auf eine niedrige Geschwindigkeit eingestellt? (Einstellbereich 230–5000 Stiche pro Minute)</p> <p>✳ Le contrôle le vitesse maximum de couture est-il réglé sur la position LOW? (Portée de réglage: 230 à 5000 points par minute)</p> <p>✳ ¿El máximo control de velocidad de costura está colocado en "LOW"? (Game de ajuste: 230 a 500 ppm)</p> <p>✳ Maschine does not turn easily. ✳ Die Maschine läuft schwergängig. ✳ Le moteur de la machine ne tourne pas facilement. ✳ El motor no gira con facilidad.</p>	 <p>✳ Remove the V-belt, and check the torque. ✳ Den Keilriemen abnehmen und das Drehmoment prüfen. ✳ Retirer la courroie trapézoïdale et vérifier le couple. ✳ Quitar la correa trapezoidal, y verificar el par de torsión</p>
<p>3. Maschine stops while sewing. 3. Maschine steht während dem Nähen still. 3. La machine s'arrête en cours de couture. 3. La máquina se detiene durante la costura.</p>	<p>Voltage drop Spannungsabfall Shute de tension Caída de tensión</p>	<p>Check the power supply. Die Stromversorgung überprüfen. Vérifier l'alimentation électrique. Verificar la entrada de corriente.</p>

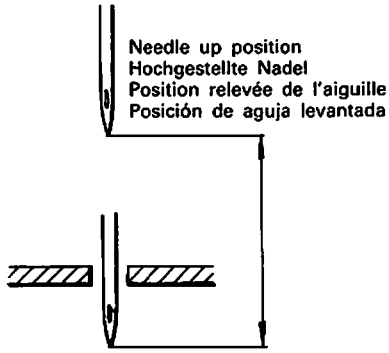
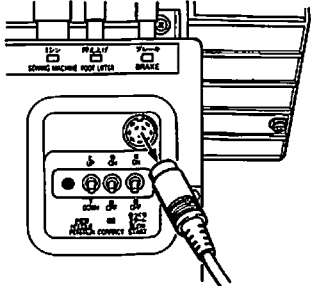
Problem/Störung Problème/Problema	Where to check AFTER TURNING THE POWER OFF/ Prüfungen (bei ausgeschalteter Maschine)/Points de vérification APRES AVOIR COUPE L'ALIMENTATION ELECTRIQUE A LA MACHINE/ Puntos a verificar LUEGO DE DESCONECTAR LA CORRIENTE	
<p>4. Maschine dose not stop in either the needle up or down position when the treadle is returned to the neutral position.</p> <p>4. In der neutralen Fußpedalstellung hält die Maschine nicht mit angehobener bzw. abgesenkter Nadel an.</p> <p>4. Lorsque la pédale est remenée à la position neutre (position horizontale), la machine ne s'arrête ni avec l'aiguille en position relevée, ni avec l'aiguille en position descendue.</p> <p>4. la máquina no se para ni en la posición de aguja levantada ni en la de aguja baja cuando se vuelve el pedal a la posición neutra.</p> <div data-bbox="135 622 520 1079" style="text-align: center;">  <p>Needle up position Hochgestellte Nadel Position relevée de l'aiguille Posición de aguja levantada</p> <p>Needle down position Heruntergestellte Nadel Position descendue de l'aiguille Posición de aguja baja</p> </div>	<ul style="list-style-type: none"> ※ Turn the power off, disconnect the synchronizer cord, and turn the power back on. If the machine stops properly, the synchronizer is defective. ※ Die Maschine ausschalten, das Synchronisatorkabel lösen und die Maschine wieder einschalten. Falls die Maschine in der richtigen Position anhält, ist der Synchronisator defekt. ※ Couper l'alimentation électrique, débrancher le cordon du synchroniseur et remettre la machine sous tension. Si la machine s'arrête correctement, c'est que le synchroniseur est défectueux. ※ Desconectar la corriente, desconectar el cable del sintonizador, y volver a conectar la corriente. Si la máquina se para correctamente, el sintonizador está defectuoso. <div data-bbox="592 689 900 974" style="text-align: center;">  </div>	<ul style="list-style-type: none"> ※ Though this can be used as a clutch motor function, the synchronizer should be replaced as soon as possible. ※ Dies kann als Kupplungsmotor verwendet werden; der Synchronisator sollte aber so bald wie möglich ersetzt werden. ※ Bien que cela puisse servir en tant que fonction de moteur d'embrayage, il faudrait néanmoins remplacer le synchroniseur aussitôt que possible. ※ A pasar de esto puede utilizarse como embrague del motor, el sintonizador deberá cambiarse lo antes posible.

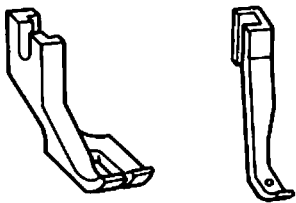
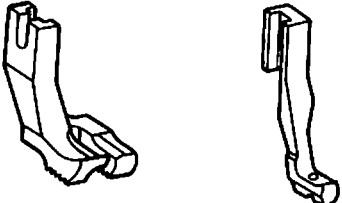
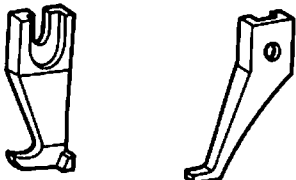
Standard feet Standardfuß Presseurs standard Pies normales	Curved welting feet Gebogener Einfaßungsfuß Presseurs de groupe de coupure d'arrêt Pies curvados para vivo o ribete	Narrow type feet for small parts Schmaler Fuß für kleines Nähgut Presseurs pour petits articles Pies angostos para tejidos pequeños
<div data-bbox="150 1473 443 1675" style="text-align: center;">  </div> <div data-bbox="126 1787 505 1935" style="display: flex; justify-content: space-between;"> <div style="width: 45%;"> <p>Walking foot Oberer Transporteur Pied d'entraînement Pie de alimentación superior</p> </div> <div style="width: 45%;"> <p>Presser foot Stoffdrückerfuß Pied-de-biche Pie del prensatelas</p> </div> </div>	<p>Size 1. 1/4" (6.4 mm) 2.5/16" (7.9 mm) Größe 3. 3/8" (9.5 mm) Taille Medida</p> <div data-bbox="566 1460 905 1662" style="text-align: center;">  </div> <div data-bbox="551 1697 967 1845" style="display: flex; justify-content: space-around;"> <div style="width: 45%;"> <p>Walking foot Oberer Transporteur Pied d'entraînement Pie de alimentación superior</p> </div> <div style="width: 45%;"> <p>Presser foot Stoffdrückerfuß Pied-de-biche Pie del prensatelas</p> </div> </div>	<div data-bbox="1034 1460 1327 1639" style="text-align: center;">  </div> <div data-bbox="982 1787 1386 1935" style="display: flex; justify-content: space-between;"> <div style="width: 45%;"> <p>Walking foot Oberer Transporteur Pied d'entraînement Pie de alimentación superior</p> </div> <div style="width: 45%;"> <p>Presser foot Stoffdrückerfuß Pied-de-biche Pie del prensatelas</p> </div> </div>
<div style="display: flex; justify-content: space-around;"> <div style="width: 45%; text-align: center;">150454-001</div> <div style="width: 45%; text-align: center;">150436-001</div> </div>	<div style="display: flex; justify-content: space-around;"> <div style="width: 45%; text-align: center;">1. 151847-001</div> <div style="width: 45%; text-align: center;">2. 151848-001</div> </div>	<div style="display: flex; justify-content: space-around;"> <div style="width: 45%; text-align: center;">151850-001</div> <div style="width: 45%; text-align: center;">3. 151849-001</div> </div>
<div style="display: flex; justify-content: space-around;"> <div style="width: 45%; text-align: center;">151851-001</div> <div style="width: 45%; text-align: center;">151852-001</div> </div>	<div style="display: flex; justify-content: space-around;"> <div style="width: 45%; text-align: center;">151851-001</div> <div style="width: 45%; text-align: center;">151852-001</div> </div>	

Finger Guard / Fingerschutz / Protège-doigt / Guarda de Dedos

